



MADE IN GERMANY

DAS BUCH ZUM SCHWEISSEN 2023



Wissen, Geräte und Zubehör für
Werkstatt und Montage



Inklusive
**QUALITÄT SIEGT.
MIT SICHERHEIT!**
Aktionspaketen

Qualität – made in Germany.

WERTARBEIT – AUF EINEN BLICK

MADE IN GERMANY

Echt Lorch. Die wahrscheinlich—thechtesten Schweißgeräte, die Sie kaufen können.	4 - 5
Qualität und Garantie? Made by Lorch. Und in Germany.	6 - 7
Verfahrenswissen: Die Schweißverfahren im Überblick.	8 - 9
Was 1 Meter Schweißnaht wirklich kostet. Damit die Kostenfrage gleich vom Tisch ist.	10 - 11



ELEKTRODEN-SCHWEISSEN

Elektroden-Wissen Alles, was Sie wissen müssen, auf einen Blick.	12 - 13
MicorBoost Technologie Gewicht runter. Leistung rauf.	14 - 15
Die MicorStick-Serie Überall. Überzeugend. Überlegen.	16 - 25
Die X-Serie Keine Kompromisse in Extremsituationen.	26 - 31



WIG-SCHWEISSEN

WIG-Wissen Fakten und Voraussetzungen für Sie zusammengefasst.	32 - 33
Die HandyTIG 180 DC Ihr Einstieg in die Profi-Klasse des WIG-Schweißens.	34 - 39
Die MicorTIG-Serie Ihr Weltmeister in allen Disziplinen.	40 - 47
Die HandyTIG AC/DC-Serie Kann Alu und Stahl. Auch mobil.	48 - 55
Die WIG-Brenner Handling, Handling und nochmals Handling.	56 - 63
EC-Clean 1000R Für saubere Schweißnähte. Blitzschnell und umweltfreundlich.	64 - 67



MIG-MAG-SCHWEISSEN

MIG-MAG-Wissen Jahrelange Erfahrung, die wir an Sie weitergeben wollen.	68 - 69
Die M-Serie Der bewährte Klassiker fürs Handwerk.	70 - 75
Die M-Pro-Serie Für Profis und ihre Meisterleistung.	76 - 85
Die R-Serie Der Champion in der Werkstatt.	86 - 93
Die MIG-MAG-Brenner Die perfekte Verlängerung Ihrer Hand.	94 - 103

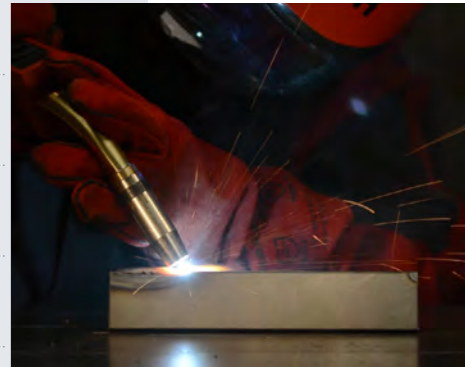

SCHWEISSERKLEIDUNG UND ZUBEHÖR

Arbeitsschutz und Zubehör Schützen Sie das Wichtigste: Sich selbst.	104 - 115
Was man verspricht, muss man auch halten Das Typenschild erklärt.	116 - 117
Technische Daten Alle Zahlen und Daten auf einen Blick.	118 - 121
Industrieprogramm Was wir sonst noch zu bieten haben.	122



Dieses Buch richtet sich ausschließlich an Gewerbetreibende.

Alle Preise zzgl. gesetzlicher Mehrwertsteuer.

Lorch Produkte sind nur über den autorisierten Fachhändler erhältlich.



Alle Paketpreise sind vorbehaltlich notwendiger Materialzuschläge. Den aktuell gültigen Paketpreis erhalten Sie über den QR-Code.

DIE WAHRSCHEINLICH ECHTESTEN SCHWEISSGERÄTE, DIE SIE KAUFEN KÖNNEN.

Wir von Lorch sind ein Familienunternehmen und stolz darauf. Wir kennen unsere Kunden im Handwerk wie auch im Mittelstand und in der Industrie.

Schweißen liegt uns im Blut – seit Tag eins.

Bei Lorch haben alle nur Schweißen im Kopf – und das seit bereits über 65 Jahren. Bereits im Gründungsjahr 1957 war bei uns im Hause Entwicklung, heute sagen wir Innovation, der wichtigste Baustein für die Zukunft.



Qualität war damals schon an erster Stelle. Wenn wir nicht sicher sind, wird mit aller Härte getestet. Das erste Gehäuse aus Polyester musste seine Stabilität beweisen, indem wir einfach zum Test den Firmen-LKW darauf stellten. So lief das. Positive Skepsis ist einer unserer Charakterzüge. Damals waren wir eindeutig die Ersten, die Kunststoffgehäuse auf den Markt brachten.

Heute sieht es bei Lorch anders aus.

Wir von Lorch stehen für „Smart Welding“. Warum? Na ganz einfach:

Am Anfang steht immer die Idee. Es folgen elektronische Simulation und Grundlagen-Experimente. Dann der Prototyp. Und mit ihm wird es hart. Schweißen. Ändern. Schweißen. Ändern. Schweißen – rund um die Uhr. Wochenlang. Gemeinsam mit unseren Kunden – denn smart ist, praxistaugliche Lösungen zu entwickeln, um alltägliche und außergewöhnliche Herausforderungen bewältigen zu können.

Die Anlagen, die höchste Entwicklungserfolge darstellen, werden produziert. Und finden auf dem Markt, in ihrer Epoche, kaum ein besseres vergleichbares Produkt. Lorch Schweißanlagen sind echt „Made in Germany“, werden von echt schlaumen Menschen entwickelt und sind vor allem echt produktiv.



Schweißanlagen wie für Sie gemacht.

Alle unsere Schweißanlagen fertigen wir konsequent in unserem Werk in Auenwald. Wir wissen, was drin ist: Qualität, made in Germany. Da machen wir keine Kompromisse. Zu diesen Dingen haben wir noch Vertrauen und empfehlen sie. Darauf unser Wort. Wir bauen nicht irgendwelche Schweißanlagen, sondern die besten, die wir machen können – technisch, ergonomisch und wirtschaftlich. Nur dann steht „Lorch“ drauf – oder, wie wir auch gerne sagen: echt Lorch.



Das ist kein normaler Katalog. Kein Guide. Das ist das Buch zum Schweißen.

Dieses Buch ist für Menschen, die anpacken, die etwas schaffen, die machen. Dieses Buch ist für Menschen, die nur ehrlich gute Arbeit akzeptieren und für etwas bezahlen, was noch einen Gegenwert besitzt.

Sie haben Fragen rund ums Thema Schweißen? Sie wollen wissen, warum unsere Schweißanlagen so gut sind? Sie wollen alle Vorteile von Ihrem Lieblingsschweißgerät auf einen Blick? Kein Problem. Denn alle Antworten finden Sie in diesem Buch zum Schweißen.

QUALITÄT – MADE BY LORCH. UND IN GERMANY.



Große Qualität geht nicht für kleines Geld.

Für die einen ist der Schweiß-Discount oder der Baumarkt um die Ecke gut, weil's da billige Geräte gibt. Ob der „Preishammer“ Made-in-weiß-nicht-wo später auch mit „Hammerleistungen“ überzeugt, ist fraglich. Es stellt sich auch die Frage: Wollen Sie basteln oder arbeiten? Eine gute Schweißanlage besteht aus bis zu 700 guten Einzelteilen. Und keiner, der eine Anlage in einem Container um die Erde schiffet, will Ihnen etwas schenken.

Qualität, da wo sie gebraucht wird.

Lorch Anlagen sind für die Praxis ausgerichtet. Draußen auf der Baustelle die gleiche Qualität wie in der Werkstatt. In jeder Lorch steckt mehr als ein halbes Jahrhundert Erfahrung. Das ist das Wissen um die beste Funktion. Die beste Bedienung. Und das beste Schweißergebnis. Maximal 3 Schritte und Sie schweißen Perfektion. Einer Lorch Anlage müssen Sie nicht dienen. Sie dient Ihnen.

Nur Menschen, die Qualität leben, können Qualität schaffen.

Qualität ist für uns eine Frage der Ehre und des Anstands. Beim Entwickeln und Fertigen von Schweißanlagen sind wir ein wenig wie professionelle Bergsteiger. Wir suchen uns von allen Zielen stets das Höchste aus. Dann mobilisieren wir all unsere Erfahrung, unser Können und unseren Einfallsreichtum, um dieses höchste aller Ziele zu erreichen – Qualität. Das ist unser Versprechen an Sie. Damit Sie besser arbeiten und selber leichter Qualität erzeugen können. Denn nur mit wirklich echter Wertarbeit verdient man auch heute noch gutes Geld.

Mit der Qualität der Anlage wächst die Qualität Ihrer Arbeit.

Wir wiederholen: Eine gute Schweißanlage besteht aus bis zu 700 Teilen, deren Einzelqualität sehr wesentlich ist. Danach erst kommt die große Kunst der Abstimmung. Ob eine Schweißanlage hop oder top ist, sieht man nicht von außen – man muss mit ihr schweißen. Außer sie ist rot und kommt von Lorch.



3 Jahre Garantie? Mit Registrierung garantiert!

Wir versprechen Ihnen nicht nur Qualität, wir sind auch selbst zu 100 % davon überzeugt. Deshalb geben wir Ihnen ganze 3 Jahre Herstellergarantie, wenn Sie Ihr Produkt im Namen des Endkunden registrieren. Das sind 1095 Tage. Oder sogar 1096, wenn ein Schaltjahr dabei ist. In dieser Zeit garantieren wir die Funktion unserer Produkte. Wir sind sicher, dass an einer Anlage oder an einem Gerät, welches den Namen Lorch trägt, nicht viel kaputtgehen kann. Sollte es innerhalb dieser 3 Jahre nach Registrierung trotzdem mal zu einem Garantiefall kommen, sorgt unser technischer Service gemeinsam mit unseren Servicepartnern vor Ort für eine schnelle Lösung. Garantiert.

Bitte gleich nach dem Kauf im Namen des Endkunden registrieren.

Durch die Registrierung wissen wir und Ihr Servicepartner, wo sich das Produkt befindet, zu welchem Typ es gehört und wie es ausgestattet ist. Wir können damit unsere Zusatz-Garantieleistung optimal erbringen. Wenn das Lorch Produkt nicht innerhalb von 30 Tagen oder nicht im Namen des Endkunden registriert wurde, können wir diese 3-jährige Garantie nicht erfüllen und gewähren die gesetzliche Frist von 1 Jahr. Unsere Garantieleistung haben wir in einer Broschüre, die jeder neuen Lorch Anlage beiliegt, für Sie klar und transparent beschrieben. Gleich nach der Registrierung erhalten Sie Ihr Garantie-Zertifikat, verbindlich für 3 Jahre ab Kaufdatum.

3-mal länger als das Gesetz verlangt.

Derzeit verlangt der Gesetzgeber in der gewerblichen Nutzung eine verankerte Gewährleistung auf Material- und Fabrikationsfehler von 1 Jahr. Diese Vorschrift können wir aufgrund unserer Auffassung von Qualität locker annehmen. Bei sachgemäßer Behandlung laut Betriebsanleitung erhalten Sie 1 Jahr Garantie ab Kaufdatum und 2 weitere Jahre gratis dazu. Bitte sagen Sie uns aber, wer Sie sind und wo unsere Anlage arbeitet.

Garantie? Na Logo!

Qualität wie in der Industrie gefordert. Deshalb nennen wir das bei Lorch Industrie-Garantie. Denn unsere Anlagen erfüllen hier die höchsten Ansprüche, auch für Werkstatt und Montage.



5 Jahre – auf Hauptgleichrichter und -transformatoren.

Was bei anderen Herstellern einen extra großen Hinweis wert ist, ist bei Lorch seit langem gelebte Realität. Qualität findet man bei uns vom kleinsten bis zum größten Bauteil. Made in Germany. Bei ausgewählten Komponenten unserer Anlage, wie Hauptgleichrichter und -transformatoren, gehen wir deshalb noch weiter und gewähren Ihnen sogar 5 Jahre Garantie.

10 Jahre Ersatzteilgarantie

Wir garantieren die Verfügbarkeit von Ersatzteilen für mindestens 10 Jahre nach Produktion Ihres Lorch Geräts.

WELCHE VERFAHREN GIBT ES?

Profis, bitte weiterblättern. Für alle anderen hier das Grundwissen.

Elektroden-Schweißen

- Das Basisverfahren.
- Einfach, bewährt, robust.
- Immer noch Nr. 1 auf Montage.
- Jetzt mit Akku-Technologie noch mobiler.

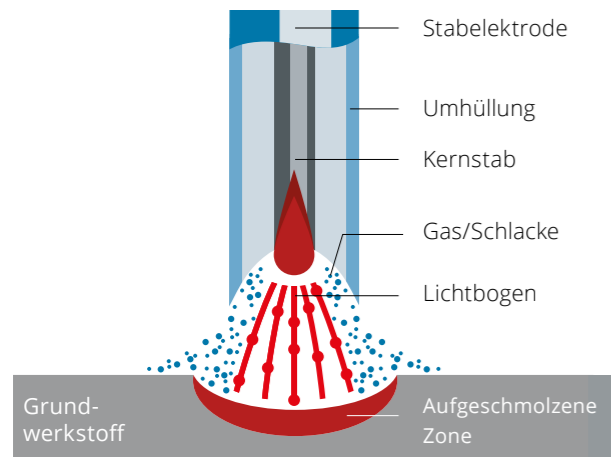

Beim Elektroden-Schweißen brennt der elektrische Lichtbogen zwischen dem Werkstück und einer abschmelzenden Elektrode. Die Elektrode liefert also gleichzeitig den Zusatzwerkstoff. Die Stabelektrode wird in einen Elektrodenhalter eingespannt und vom Schweißer an der Nahtstelle geführt.

Stabelektroden sind im Allgemeinen umhüllt. Die Umhüllung schmilzt ebenfalls ab und schützt durch freierwerdende Gase und als Schlacke das Schmelzbad und den Lichtbogen vor dem Zutritt der Außenluft. Nach dem Erkalten des Schmelzbades wird die Schlacke entfernt.

Beinahe alle schweißbaren Materialien können mit Stabelektroden geschweißt werden, z.B. Baustahl, Kesselstahl, Röhrenstahl, Stahlguss, Edelstahl, Hartauftragungsstähle usw. Elektroden-Schweißen ist einfach und sicher. Die kompakten Geräte von Lorch sind problemlos zu handhaben und einfach zu transportieren.

Da kein Gas erforderlich ist, kann auch im Freien, selbst bei Zugluft, geschweißt werden. Elektroden-Schweißgeräte werden in allen Bereichen, von der Industrie bis zum Handwerk eingesetzt.

Alle Lorch Geräte haben das {S}-Zeichen und können auch unter erhöhter elektrischer Gefährdung eingesetzt werden. Das Lorch Schweißgerät ist immer sicher! Mit der neuesten Invertertechnologie haben unsere Geräte Top-Schweißleistungen und sind daher auch für Sonderelektroden gut geeignet.

MIG-MAG-Schweißen

- Schutzgas-Schweißen.
- Universell, schnell, gut für dünn.
- Nr. 1 in der Werkstatt.

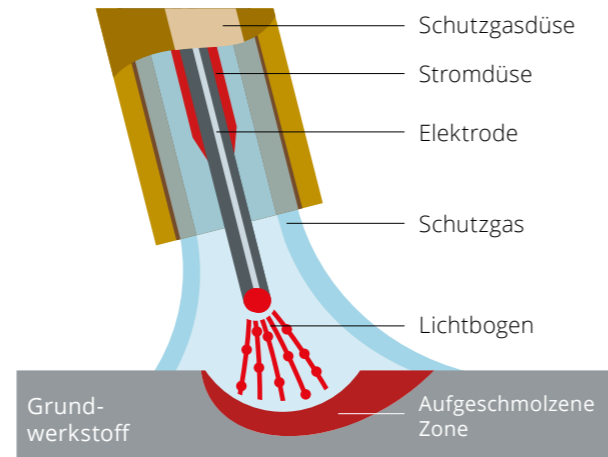

Beim MIG-MAG Verfahren (MIG = Metall-Inert Gas / MAG = Metall-Aktiv-Gas) brennt der elektrische Lichtbogen zwischen dem automatisch zugeführten Schweißdraht und dem Werkstück. Die Lichtbogenregelung von Lorch regelt hier in einer hohen Geschwindigkeit, damit der Lichtbogen schnurrt und nicht spritzt. Das separat zugegebene Gas schützt das Ganze vor dem Zutritt der Außenluft. Schutzgas und Schweißdraht müssen, je nach Grundwerkstoff, angepasst werden. Auch der Lichtbogen verhält sich je nach Kombination unterschiedlich. Deswegen lohnt sich auch die Synergiefunktion von Lorch. So wird's einfach für den Anwender.

Was kann man alles schweißen?

Stahl wird normalerweise mit Drähten SG1-3 verschweißt und mit Mischgas (Argon/CO₂) oder reinem CO₂ Gas.

Edelstahl oder hochlegierte Stähle brauchen auch je nach Material den passenden Draht und werden meistens mit verschiedenen Mischgasen geschweißt (Argon/CO₂ oder Argon/O₂).

Aluminium und Alu-Legierungen brauchen je nach Material den passenden Draht und werden normal mit 100% Argon geschweißt. Teilweise werden auch Argon/Helium Mischgase verwendet.

Die hohe Schweißnahtfestigkeit, die hervorragenden Dünneleigenschaften und die einfache und sichere Handhabung bei Stahl, Aluminium und Edelstahl machen das Verfahren universell. Durch diese enormen Vorteile ist MIG-MAG-Schweißen das meistangewandte Schweißverfahren.

Mit Lorch MIG-MAG Schweißen heißt: Große Schweißgeschwindigkeit, minimale Nacharbeit und geringer Verzug. Dank der Lorch Qualität wird ein neues Level an Wirtschaftlichkeit erreicht.

MIG-Lötschweißen

- Spezielles Hartlötverfahren.
- Einfach und schnell wie MIG-MAG.
- Ideal bei verzinktem Blech.

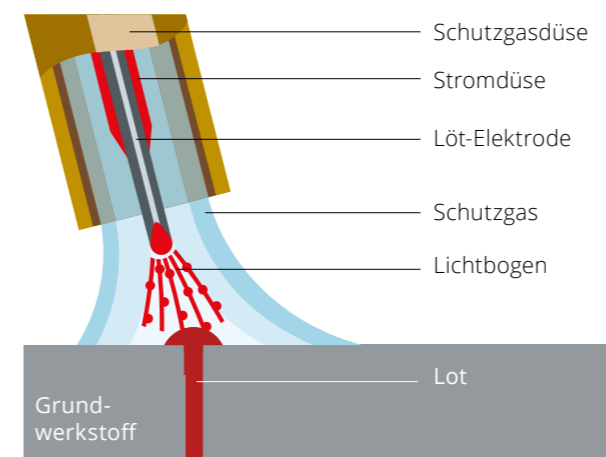

MSG-Löten ist eigentlich relativ ähnlich wie das MIG-MAG Verfahren. Der Unterschied besteht darin, dass der elektrische Lichtbogen zwischen der Löt-Elektrode und dem Werkstück brennt. Das Werkstück wird aber nicht aufgeschmolzen, sondern nur die zugeführte Löt-Elektrode. Das Lot dient also als Verbindungselement.

Das Schutzgas schützt, wie bei MIG-MAG, auch hier den Lichtbogen vor dem Zutritt der Außenluft.

Gerade bei verzinkten Blechen bietet das Verfahren klare Vorteile. Die niedrige Schmelztemperatur des Löt-drahts sorgt für minimalen Zinkabbrand. Die Naht im Ergebnis ist korrosionsbeständig und ermöglicht eine leichte Oberflächenbearbeitung.

Warum das Ganze?

Geringe Wärmeeinbringung und eine sehr gute Verbindungsfestigkeit in Kombination mit wenig Verzug. Damit ist das Verfahren perfekt für beschichtete (verzinkt, phosphatiert, aluminert) und unbeschichtete Stahl-, Edelstahl- und Stahl-Edelstahl-Verbindungen (Schwarz-Weiß-Verbindungen).

Welches Schutzgas?

100% Argon oder Argon mit geringen Beimischungen.

Wo wird das Verfahren verwendet?

Verzinktes Feinblech findet man heute im Automobilbau, in der Bauwirtschaft, Klimatechnik, bei Haushaltsgeräten und in der Möbelindustrie.

Mit Lorch bekommen Sie nicht nur das passende Verfahren, sondern auch die speziellen Synergie-Kennlinien, die fürs Hartlötverfahren essentiell sind. Damit sind Sie immer einen Schritt weiter!

WIG-Schweißen

- Edel und präzise.
- Ideal für Edelstahl und Aluminium.
- Auch auf Montage.
- Jetzt mit Akku-Technologie noch mobiler.

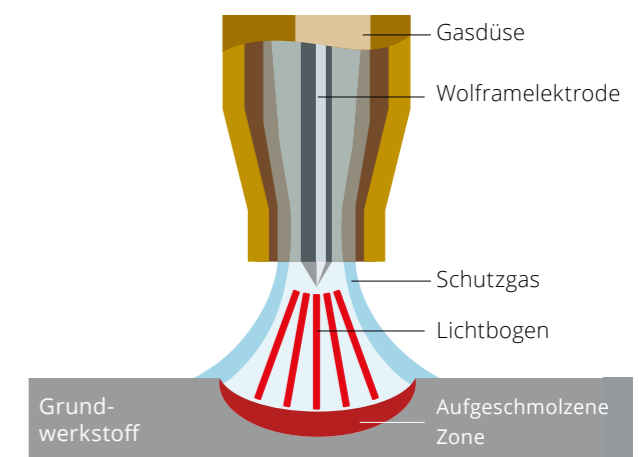

Beim WIG-Verfahren (WIG = Wolfram-Inert-Gas) brennt der elektrische Lichtbogen zwischen der nicht abschmelzenden Wolframelektrode und dem Werkstück. Der Lichtbogen ist sehr konzentriert und kann sehr gut geführt werden. Ein separat zugeführtes Argon-Schutzgas schützt den Lichtbogen und die Schweißzone vor dem Zutritt der Außenluft. Falls erforderlich, wird Zusatzwerkstoff von Hand oder mit einer speziellen Kaltdrahtzufuhr zugegeben.

Stahl, Edelstahl, Kupfer, Titan u.a. werden mit Gleichstrom geschweißt. Die Elektrode ist am Minuspol angeschlossen und spitz zugeschliffen.

Aluminium, Magnesium, sowie deren Legierungen werden, um die Oxidhaut aufzureißen, vorrangig mit Wechselstrom geschweißt. Die Elektrode ist dann stumpf. Beim Schweißen stellt sich eine runde bis ballige Form ein. Mit modernen Inverterstromquellen kann auch mit spitzer Wolframelektrode geschweißt werden.

Die Vorteile des WIG-Schweißens: Die einfache Handhabung und eine gute Beherrschbarkeit des Lichtbogens ermöglichen ein sehr komfortables und sauberes Arbeiten. Die geringen Anlaufarben des Werkstücks, die schmale Schweißzone, der Wegfall von Flussmitteln und der spritzerfreie Lichtbogen sorgen für saubere, exakte Nähte ohne Schlackeneinschlüsse und ohne Nacharbeit.

WAS 1 METER SCHWEISSNAHT WIRKLICH KOSTET.

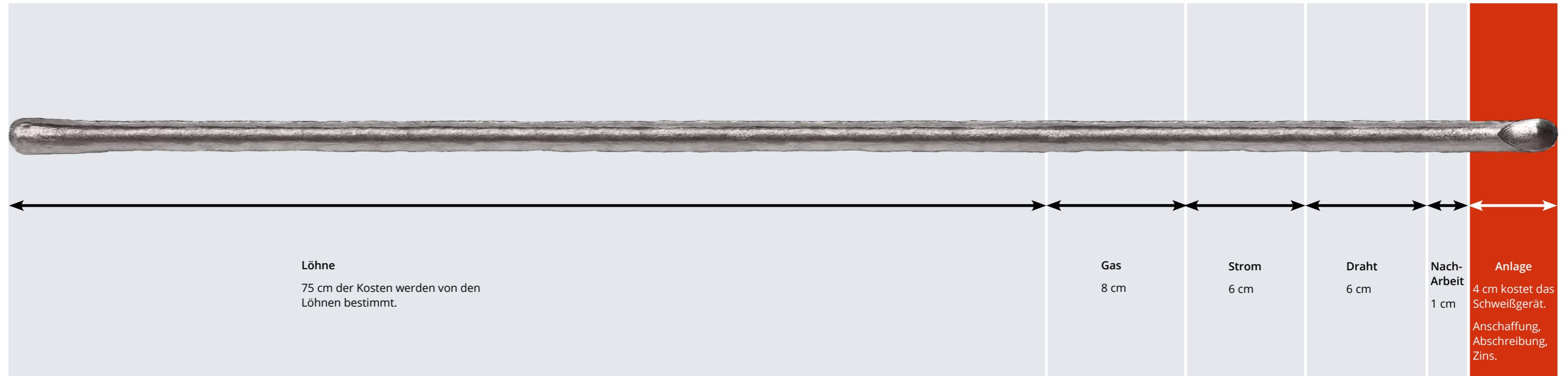

75 cm Arbeitszeit genau betrachtet.

In der Regel arbeitet ein guter „begabter Schweißer“ 1.907 Stunden im Jahr. Setzt er jetzt ein nicht ganz so gutes Schweißgerät ein, das seine Arbeitsleistung um nur 8% mindert, sind das 152,56 Stunden Verlust. Nimmt man jetzt noch einen Stundenlohn von 17,90 € an, sind das 2.730,80 € jährlich. Da solche Schweißgeräte im Mittel fünf Jahre abgeschrieben werden, kostet Sie das Ganze 13.654,- € extra. Die intensive Schwächung Ihrer Nervenkraft lassen wir dabei unberücksichtigt. Jetzt verstehen Sie einen typischen Lorch Grundsatz: Lieber gut und effizient, als schlecht und unzuverlässig.

Sie schweißen wenig? Lorch lohnt sich trotzdem.

Schon mal nachgerechnet? Selbst wenn Sie nur 100 Stunden im Jahr schweißen und dabei 8 % sparen, sind das über 200 Euro im Jahr. Und in 5 Jahren haben Sie über 1.000 Euro gespart.

Kurzes Fazit an dieser Stelle: Es gibt nichts Teureres, als ein billiges Schweißgerät. Klingt komisch, ist aber so!



Nur 4 cm für das Schweißgerät?

Im Vergleich zu Lohn und Hilfsstoffen ist die Neuanschaffung eines Schweißgeräts somit klar gering. Doch alle Welt schaut auf den Preis der Maschine und vergisst das Leben danach. Im Besonderen die Lohnkosten, die durch das falsche, billige Schweißgerät drastisch in die Höhe gehen werden. Wir bei Lorch bauen unsere Schweißmaschinen nur für die Praxis und machen sie dafür richtig schnell.

ELEKTRODEN-WISSEN

Hauptumhüllungstypen von Stabelektroden

Stabelektrode ist nicht gleich Stabelektrode. Neben der Zusammensetzung des Kernstabwerkstoffs kommt der Umhüllung der Stabelektrode zum Lichtbogenhandschweißen (E-Schweißen) eine besondere Bedeutung zu. Sie beeinflusst Tropfenübergang, Nahtaussehen und Eignung der Elektrode für bestimmte Schweißpositionen. Als Umhüllungsbestandteile kommen die unterschiedlichen Stoffe wie mineralische und organische Stoffe, Legierungselemente sowie Wasserglas als Bindemittel zum Einsatz. Durch die Kombination der verschiedenen Ausgangsstoffe wurden im Laufe der Zeit vier Grundtypen und mehrere Mischtypen entwickelt. Die zur Kennzeichnung des Umhüllungstyps verwendeten Buchstaben (Typkurzzeichen) weisen auf die Eigenschaften oder die Hauptbestandteile der Umhüllung hin.

Grundtypen	Mischtypen
A = sauer umhüllt	RA = rutil-sauer umhüllt
B = basisch umhüllt	RB = rutil-basisch umhüllt
C = zellulose umhüllt	RC = rutil-zellulose umhüllt
R = rutil umhüllt RR = dick-rutil umhüllt	

(B) Basisch umhüllte Stabelektroden

Charakteristisch für die dicke Umhüllung dieser Stabelektroden ist der große Anteil an Erdalkalicarbonaten, etwa Calciumcarbonat und Flussspat. Um die Schweißseigenschaften besonders für das Schweißen mit Wechselstrom zu verbessern, können größere Mengen nichtbasischer Bestandteile wie Rutil und Quarz erforderlich sein. Herausragende Eigenschaften basisch umhüllter Stabelektroden sind:

- Die Kerbschlagarbeit des Schweißguts ist besonders bei tiefen Temperaturen höher.

- Ihre Rissicherheit entspricht dem hohen metallurgischen Reinheitsgrad des Schweißguts.
- Der niedrige Wasserstoffgehalt sorgt für geringe Kaltrissempfindlichkeit (trockene Stabelektroden vorausgesetzt). Er ist niedriger als bei allen anderen Stabelektroden.

Basisch umhüllte Stabelektroden sind für das Schweißen in allen Positionen, ausgenommen Fallposition, geeignet. Speziell für das Schweißen in Fallposition geeignete basische Stabelektroden haben eine besondere Zusammensetzung der Umhüllung.

(C) Zellulose umhüllte Stabelektroden

Stabelektroden dieses Typs enthalten einen großen Anteil brennbarer organischer Substanzen in der Umhüllung, insbesondere Zellulose. Aufgrund des intensiven Lichtbogens eignen sie sich besonders für das Schweißen in Fallposition. Sie werden oft beim Bau von Pipelines eingesetzt.

(R) Rutil umhüllte Stabelektroden

Stabelektroden dieses Typs ergeben einen groberen Tropfenübergang als die dick-rutil umhüllten. Sie sind damit für das Schweißen von dünnen Blechen geeignet. Stabelektroden des Rutiltyps sind für alle Schweißpositionen – ausgenommen Fallposition – geeignet.

(RC) Rutil-zellulose umhüllte Stabelektroden

Die Umhüllung dieser Stabelektroden hat zusätzlich zum Rutil größere Zelluloseanteile. Stabelektroden dieses Typs können daher auch für das Schweißen in Fallposition verwendet werden.

(RR) Dick-rutil umhüllte Stabelektroden

Bei Stabelektroden dieses Typs ist das Verhältnis von Umhüllung zu Kernstabdurchmesser mindestens 1,6 : 1. Charakteristisch ist der hohe Rutilgehalt der Umhüllung, was gutes Wiederspinnen und feinschuppige, gleichmäßige Nähte ergibt.

(RB) Rutil-basisch umhüllte Stabelektroden

Charakteristisch für die Umhüllung dieses Typs sind hohe Rutil- und angehobene basische Anteile. Diese meist dick umhüllten Stabelektroden besitzen neben guten mechanischen Eigenschaften des Schweißguts gute Schweißseigenschaften in allen Schweißpositionen, außer Fallposition.

(A) Sauer umhüllte Stabelektroden

Die Umhüllung dieses gegenwärtig ungebrauchlichen Stabelektrodenstyps ist durch hohe Eisenoxidanteile gekennzeichnet und – wegen des hohen Sauerstoffpotenzials – durch desoxidierende Stoffe (Ferromangan). Bei einer dicken Umhüllung verursacht die saure Schlacke einen besonders feinen Tropfenübergang und flache, glatte Schweißnähte. Sauer umhüllte Stabelektroden sind nur begrenzt für das Schweißen in Zwangspositionen geeignet und empfindlicher für das Entstehen von Erstarrungsrissen als andere Umhüllungstypen.

(RA) Rutil-sauer umhüllte Stabelektroden

Das Schweißverhalten von Stabelektroden dieses Mischtyps ist mit sauer umhüllten vergleichbar. Ihre Umhüllung besteht aus Rutil und Eisenoxid. Daher können diese meist dick umhüllten Stabelektroden für das Schweißen in allen Positionen, ausgenommen Fallposition, eingesetzt werden.

Die Schutzart IP

Schutzarten für Gehäuse (IP Code) sind in der EuropaNorm EN 60529 geregelt. Schweißstromquellen müssen mindestens der Schutzart IP 21S entsprechen. Ganz wichtig: Schweißstromquellen, die auch im Freien eingesetzt werden, müssen mindestens der Schutzart IP 23 entsprechen. Verdächtig macht sich, wer Montagegeräte mit IP 21 anbietet.

ELEKTRODENSCHWEISSEN KLAR BESSER MIT DER MICORBOOST-TECHNOLOGIE.

So nur von Lorch:
Patent Nr. EP 191 3680 B1



Mit der MicorBoost Technologie können wir die Schweißgeräte noch leichter und kompakter bauen. Gleichzeitig, und das ist fast unglaublich, erhöht sich auch noch der Leistungs-Output. Schwer zu verstehen, aber in unserem Patent EP 191 3680 B1 beschrieben. Wir erklären es gerne aus der Praxis: Herkömmliche Schweißinverter haben relativ wenig Spannungsreserven. Immer wenn nun der Lichtbogen beim Elektrodenschweißen instabil wird, hat der herkömmliche Inverter zu wenig Kraft zur Stabilisierung, die Lichtbogenenergie bricht kurz ein. Dadurch reduziert sich die durchschnittliche Lichtbogenleistung. Das ist, wie wenn Sie laufend kurz an einer roten Ampel abbremsen müssen. Damit reduziert sich Ihre Durchschnittsgeschwindigkeit. Die MicorBoost Technologie stellt gewaltige Spannungsreserven bereit. Der Einbruch wird vermieden oder entscheidend verkürzt. Die durchschnittliche Lichtbogenleistung steigt. Fühlt sich beim Schweißen an wie ein Turbo beim Auto. Vor Rot noch schnell drüber oder falls doch gestoppt, extrem schnell wieder hochbeschleunigt.



Performance-Maßstab

Die oben erläuterte Spannungsreserve hat noch einen anderen, genauso wichtigen Effekt: Das quasi perfekte Schweißverhalten. Der Lichtbogenstart ist zuverlässig, satt, sogar bei rostigem Material viel einfacher. Vorbei das Klopfen mit der Elektrode bis endlich der Lichtbogen zündet. Beim Schweißen erleben Sie eine neue Qualität: Extrem stabil, beherrschbar, selbst wenn Sie den Lichtbogen langziehen, behalten Sie die Kontrolle. Tropfenablösung und Werkstoffübergang sind auch bei schwierigen Elektroden inklusive CEL eine Klasse für sich. Wer es einmal hatte, will nichts anderes mehr.

Herkömmliche Invertertechnik:

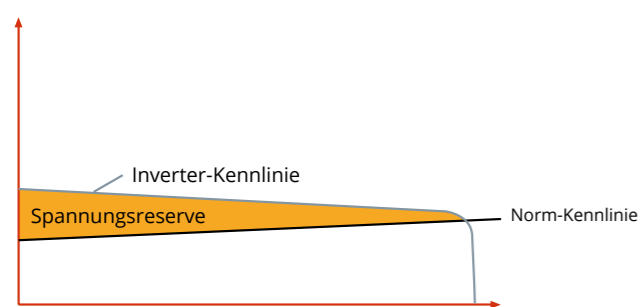

Bei herkömmlichen Invertern sind Spannungs- und Leistungsreserven gering. Der Schweißprozess kann schnell instabil werden.

MicorBoost-Invertertechnologie:

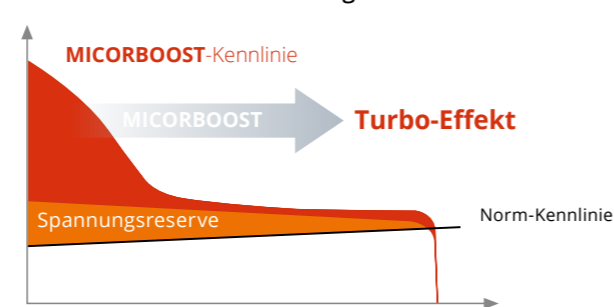

Inverter mit MicorBoost-Technologie bauen gerade bei den kritischen, geringeren Stromstärken eine hohe Spannung auf und sorgen für maximale Stabilität.

Weltmeister im Leichtgewicht

Auf Montage zählt jedes Kilogramm Gewicht, das Sie nicht tragen müssen. Unsere Schweißinverter mit MicorBoost-Technologie sind beeindruckend leicht und kompakt. So ist eine MicorStick 160 ControlPro oder eine MicorTIG 200 DC ControlPro eindeutig der leichteste Inverter seiner Klasse. Machen Sie sich das Leben leichter, reduzieren Sie wortwörtlich Ihre Arbeitslast und schonen Sie Ihre Kräfte für das, was wichtig ist: Tolle Schweißnähte.



Langstrecken-Meister

Elektrodenschweißer sind die Nomaden unter den Schweißern – Mobilität im Einsatz ist ihr Gebot. Zwischen den Einsatzorten – meist auch im Freien – liegen häufig größere Distanzen. Mit der MicorBoost Technologie erhöht sich der Aktionsradius. An bis zu 200 m langen Verlängerungsleitungen oder auch an einem Generator können Sie bei absolut zuverlässigem Zündverhalten und ohne Qualitätseinbußen schweißen. Schätzen Sie zukünftig das Arbeiten an der langen Leine.

Und wenn Sie noch beweglicher sein wollen oder müssen, ermöglicht diese Technik sogar das Schweißen am Akku. Alles dazu finden Sie auf der Seite 48.



MicorBoost finden Sie bei folgenden Anlagen:



MicorStick-Serie
ab Seite 16.



MicorTIG-Serie*
ab Seite 40.



X-Serie
ab Seite 26.

*MicorBoost-Technologie überzeugt auch beim WIG Schweißen. Näheres finden Sie auf der Produktseite.

ÜBERALL. ÜBERZEUGEND. ÜBERLEGEN.

Die MicorStick-Serie.

ES GIBT IHN NOCH. DEN BESSEREN ELEKTRODENINVERTER.

Am breiten Trend solche Geräte vor allem billig zu machen, aus China zu importieren, um den eigenen Gewinn zu steigern, beteiligen wir uns nicht. Anstatt Performance und Qualität zu reduzieren, haben wir zwei Patente angemeldet, die das Leben und die Arbeit unserer Schweißer entscheidend verbessern: MicorBoost-Technologie und Schweißen am Akku!

Das ist das, was unsere Kunden von uns erwarten. Unsere aktuelle MicorStick Baureihe ist die beste und preiswerteste, die wir je hatten. Ob in der Werkstatt oder auf Montage – die MicorStick macht die Arbeit einfacher, schneller und besser. So kann man beim Schweißen Geld verdienen.



MicorStick 160 BasicPlus

- Schweißbereich 10-150 A
- Elektroden bis 4 mm
- CEL-fähig dank MicorBoost-Technologie
- Einfache Einknopfbedienung
- Schuko-Stecker (230 V)



MicorStick 160 ControlPro

- Schweißbereich 10-150 A
- Elektroden bis 4 mm
- CEL-fähig dank MicorBoost-Technologie
- Schuko-Stecker (230 V)
- + Exakte Stromeinstellung mit Digitalanzeige
- + Maximale Anpassung über Einstellung im Untermenü
- + Accu-ready – bereit für den Einsatz am Lorch Akkupack



MicorStick 180 ControlPro

- Schweißbereich 10-180 A
- Elektroden bis 4 mm
- CEL-fähig dank MicorBoost-Technologie
- Exakte Stromeinstellung mit Digitalanzeige
- Maximale Anpassung über Einstellung im Untermenü
- Accu-ready – bereit für den Einsatz am Lorch Akkupack
- Schuko-Stecker (230 V)
- + PFC: 180 A bei 16 A Sicherung
- + Pulsfunktion



MicorStick 200 ControlPro

- Schweißbereich 10-200 A
- Elektroden bis 5 mm
- CEL-fähig dank MicorBoost-Technologie
- Exakte Stromeinstellung mit Digitalanzeige
- + Maximale Anpassung über Einstellung im Untermenü
- + Starkstromstecker (400 V)

STECKT MEHR DRIN. HÄLT MEHR AUS. DIE MICORSTICK-SERIE.



Die patentierte Technologie schafft eine bisher unerreichte Performance beim Elektrodenschweißen: Maximale Leistung und fantastisches Schweißverhalten, selbst bei Spannungsschwankungen und niedriger Netzspannung. Geben Sie sich nie mehr mit etwas anderem zufrieden. Näheres dazu auf Seite 14.

Oberste Liga: Zünd- und Schweißigenschaften

MicorBoost-Technologie und die mikroprozessorgesteuerte Kennliniensteuerung machen es möglich. Gelegenheits-Schweißer werden zu Könnern. Und Könnern werden zu Meistern.

- **Alle Elektroden, auch CEL:** Optimal für basische, rutil und Spezial-Elektroden. Inklusive sicherem Fallnahtschweißen mit CEL-Elektroden.
- **Hotstart:** Automatischer adaptiver Hotstart für eine perfekte Zündung.
- **Arc-Force-Regelung:** Für mehr Lichtbogenstabilität und einem optimierten Werkstoffübergang.
- **Anti-Stick-System:** Verhindert das Festkleben und Ausglühen der Elektrode.
- **Elektroden Puls:** Spezialfunktion für reduzierten Wärmeeintrag. Besonders geeignet für dünne Bleche und zur Überbrückung größerer Spalten (MicorStick 180).
- **ContactTIG-Funktion:** Zum einfachen WIG-DC-Schweißen von Stahl mit Kontaktzündung.
- **Fernbedienung (RC):** Bei den RC-Varianten kann zusätzlich ein Fernregler angeschlossen werden. Bei anspruchsvollen Schweißungen teilweise ein Muss.



Für den harten Alltag. Für Ihre Praxis.

Das ist der absolute Anspruch, an dem wir die MicorStick messen. Natürlich könnten wir viele Details billiger bauen und damit Geld sparen. Sie würden es erst nach dem Kauf merken. Solche Geräte gibt es zu Genüge am Markt. Nicht bei uns. Das überlassen wir anderen.

- **Geringes Gewicht und Crash-Schutz.**
So leicht, ab 4,9 kg – und so robust: 80 cm freien Fall hält die MicorStick aus. Das ist Tischhöhe oder die Ladekante Ihres Transporters. Die Statistik sagt, das passiert einer Anlage 4 mal im Leben. Andere sind da kaputt. Sparen Sie sich den Ärger und die Reparaturen.
- **Tolerant zu schwierigen Netzverhältnissen.**
Verlängerung bis 200 m! Lange Verlängerungsleitungen, niedrige und schwankende Netzspannung, Generatorbetrieb. Das ist oft die Realität. Das kann die MicorStick. Trotz abfallender Spannung schweißt sie weiter. Erst beim Erreichen der maximalen Negativtoleranz von -40% schaltet die Anlage ab.
- **PFC-Technologie:** Mehr Schweißstrom bei 230 V. Ermöglicht 180 A Elektrodenschweißen am 230 Volt-Netz und die 16 A Sicherung hält! (MicorStick 180)
- **Mobilität auf Montage:** So kompakt, dass sie samt Zubehör in den optionalen Montgekoffer passt.
- **Große Buchsen:** Jeder Schweißer kennt sie, die beschädigten Schweißkabel an den Anschlüssen. Isolierung defekt, Kabel geknickt, Kontaktflächen verschmort. Das ist nicht nur gefährlich, sondern verschlechtert auch die Schweißqualität. Professionalität sieht anders aus. Die großen 25 mm² Buchsen der MicorStick machen den Unterschied.
- **Lang lebe die MicorStick:** Die Spezialbeschichtung der Elektronik, der integrierte Luftkanal und die Überdimensionierung der Leistungskomponenten sorgen für optimalen Staubschutz und lange Lebensdauer.
- **Sicher und normenkonform:** Echte IP 23S, das S-Zeichen und geprüfte ernsthafte CE Konformität nach europäischen Normen sowie permanente Qualitätssicherung made in Germany sorgen für maximale Sicherheit in der Werkstatt und auf Montage. Machen Sie keine Kompromisse. Bei Lorch bedeutet das CE Zeichen eben nicht „China-Export“.



3 SCHRITTE UND SCHWEISSEN

Genial einfach. Bedienung – Made by Lorch!

1. Einschalten
2. Verfahren/vorprogrammierten Elektrodentyp wählen
3. Schweißstrom einstellen

Im Hintergrund regelt nun die digitale Prozesssteuerung bis zu 100.000 mal pro Sekunde die optimalen Parameter. Sie bemerken davon nur eines: Perfekte Ergebnisse!



Alle Geräte mit Accu-ready Label sind mit der All-In-Technologie für Stromnetz-, Generator- und fürs Schweißen am Akku ausgestattet.



- **Energieeffizient:** Durch hohen Wirkungsgrad der MicorBoost Technologie. Zusätzlich steuern Temperatursensoren die Lüftergeschwindigkeit stufenlos. Mit Standby-Funktion in Schweißpausen.

MICORSTICK 160



	MicorStick 160 BasicPlus	MicorStick 160 ControlPro
MicorBoost	✓	✓
CEL-Elektrodenschweißen	✓	✓
Hotstart	✓	✓
Anti-Stick-System	✓	✓
Arc-Force-Regelung	✓	✓
Amperegenaue Digitalanzeige		✓
Untermenü SchweißEinstellungen		✓
Accu-ready		✓
Technische Daten		
Schweißverfahren	Elektrode / WIG mit ContacTIG	
Elektroden-Ø	1,5 mm – 4,0 mm / 1,0 mm – 2,4 mm	
Schweißbares Material	Stahl, Edelstahl / Stahl, Edelstahl, Kupfer	
Schweißbereich	10 A – 150 A / 15 A – 160 A	
ED bei max. Strom (40 °C)	30 %	
Strom bei 60 % ED (40 °C)	120 A	
Maße (L x B x H)	360 mm x 130 mm x 215 mm	
Gewicht	4,9 kg	
Netzspannung	230 V (+15 % / -40 %)	230 V (+15 % / -40 %)
Bestellnummer	111.1600.0 (PG S0)	111.1610.0 (PG S0)
Preis	808,00 €	916,00 €

PERFEKT AUSGERÜSTET, UNSCHLAGBAR IM PREIS: DIE LORCH AKTIONSPAKETE.



MicorStick 160 BasicPlus für die Werkstatt

MicorStick 160 BasicPlus, Zubehör SPA 25mm², ST 13mm, WL 3m, EL 3m, MIG MAG Handschuh

Best.-Nr. 111.7048.0 (PG SA)
 Paketpreis: 609,00 €¹⁾

SIE SPAREN:
320 €



MicorStick 160 BasicPlus für die Montage

MicorStick 160 BasicPlus, Zubehör SPA 25mm², ST 13mm, WL 3m, EL 3m, MIG MAG Handschuh, Montagekoffer

Best.-Nr. 111.7049.0 (PG SA)
 Paketpreis: 712,00 €¹⁾

SIE SPAREN:
330 €



MicorStick 160 ControlPro für die Werkstatt

MicorStick 160 ControlPro AR, Zubehör SPA 25mm², ST 13mm, WL 3m, EL 3m, MIG MAG Handschuh

Best.-Nr. 111.7050.0 (PG SA)
 Paketpreis: 727,00 €¹⁾

SIE SPAREN:
310 €



MicorStick 160 ControlPro für die Montage

MicorStick 160 ControlPro AR, Zubehör SPA 25mm², ST 13mm, WL 3m, EL 3m, MIG MAG Handschuh, Montagekoffer

Best.-Nr. 111.7051.0 (PG SA)
 Paketpreis: 830,00 €¹⁾

SIE SPAREN:
320 €

MIT PRAKTISCHEM ZUBEHÖR ZUM PERFEKTEN ERGEBNIS.



Schweißplatzausrüstung

Alles was der gute Schweißer braucht, um sofort losschweißen zu können: Elektrodenschweißkabel (25 mm², 4 m), Werkstückleitung (25 mm², 3 m), Schweißschild, Schlackenhammer, Drahtbürste.

Best.-Nr. 550.5503.0 (PG A8)
 Preis: 119,00 €



Montagekoffer

Ein Griff und alles dabei. MicorStick und Schweißplatzausrüstung aufgeräumt und perfekt gesichert.

Best.-Nr. 610.0806.2 (PG S0)
 Preis: 113,00 €



EasyGo 1

Ruck-zuck montiert: Tragegriff für bequemen und ergonomischen Transport der MicorStick. Der serienmäßige Gurt kann weiter verwendet werden.

Best.-Nr. 570.7595.1 (PG S0)
 Preis: 24,00 €



Schweißhelm Autoprotect APR 900

High-End-Blendschutzkassette mit Schutzstufen 3 - 14 für alle gängigen Verfahren. Mit Schleifmodus und farbechter Sicht.

Best.-Nr. 553.1100.0 (PG S5)
 Preis: 384,00 €



Alle Preise zzgl. gesetzlicher Mehrwertsteuer

¹⁾ Alle Paketpreise sind vorbehaltlich notwendiger Materialzuschläge. Den aktuell gültigen Paketpreis erhalten Sie über den QR-Code.

MICORSTICK 180



PERFEKT AUSGERÜSTET, UNSCHLAGBAR IM PREIS: DIE LORCH AKTIONSPAKETE.

	MicorStick 180 ControlPro	MicorStick 180 ControlPro RC
MicorBoost	✓	✓
CEL-Elektrodenschweißen	✓	✓
Hotstart	✓	✓
Anti-Stick-System	✓	✓
Arc-Force-Regelung	✓	✓
Amperegenaue Digitalanzeige	✓	✓
Untermenü SchweißEinstellungen	✓	✓
Accu-ready	✓	✓
PFC-Modul	✓	✓
Pulsfunktion	✓	✓
Fernregleranschluss		✓
Technische Daten		
Schweißverfahren	Elektrode / WIG mit ContactTIG	
Elektroden-Ø	1,5 mm – 4,0 mm / 1,0 mm – 2,4 mm	
Schweißbares Material	Stahl, Edelstahl / Stahl, Edelstahl, Kupfer	
Schweißbereich	10 A – 180 A / 5 A – 200 A	
ED bei max. Strom (40 °C)	25 %	
Strom bei 60 % ED (40 °C)	140 A	
Maße (L x B x H)	360 mm x 130 mm x 215 mm	
Gewicht	6,2 kg	
Netzspannung	115 – 230 V	115 – 230 V
Bestellnummer	111.1805.0 (PG S0)	111.1825.0 (PG S0)
Preis	1.229,00 €	1.351,00 €



MicorStick 180 ControlPro für die Werkstatt

MicorStick 180 ControlPro AR, Zubehör SPA 25mm², ST 13mm, WL 3m, EL 3m, MIG MAG Handschuh

Best.-Nr. 111.7052.0 (PG SA)
Paketpreis: 1.030,00 €¹⁾

**SIE
SPAREN:
320 €**



MicorStick 180 ControlPro für die Montage

MicorStick 180 ControlPro AR, Zubehör SPA 25mm², ST 13mm, WL 3m, EL 3m, MIG MAG Handschuh, Montagekoffer

Best.-Nr. 111.7053.0 (PG SA)
Paketpreis: 1.133,00 €¹⁾

**SIE
SPAREN:
330 €**

MIT PRAKTISCHEM ZUBEHÖR ZUM PERFEKTEN ERGEBNIS.



Schweißplatzausrüstung

Alles was der gute Schweißer braucht, um sofort losschweißen zu können: Elektrodenschweißkabel (25 mm², 4 m), Werkstückleitung (25 mm², 3 m), Schweißschild, Schlackenhammer, Drahtbürste.

Best.-Nr. 550.5503.0 (PG A8)
Preis: 119,00 €



Montagekoffer

Ein Griff und alles dabei. MicorStick und Schweißplatzausrüstung aufgeräumt und perfekt gesichert.

Best.-Nr. 610.0806.2 (PG S0)
Preis: 113,00 €



Handfernregler HR 29

Praktische Bedienung direkt an Ort und Stelle. Der Handfernregler inklusive 7,5 m Zuleitung.

Best.-Nr. 570.1041.0 (PG I0)
Preis: 385,00 €



EasyGo 1

Ruck-zuck montiert: Tragegriff für bequemen und ergonomischen Transport der MicorStick. Der serienmäßige Gurt kann weiter verwendet werden.

Best.-Nr. 570.7595.1 (PG S0)
Preis: 24,00 €



Handfernregler HR 33

Praktische Bedienung direkt an Ort und Stelle. Der Handfernregler inklusive 7,5 m Anschlussleitung. Für Geräte mit RC-Funktion.

Best.-Nr. 570.1033.0 (PG I0)
Preis: 426,00 €



Schweißhelm Autoprotect APR 900

High-End-Blendschutzkassette mit Schutzstufen 3 - 14 für alle gängigen Verfahren. Mit Schleifmodus und farbechter Sicht.

Best.-Nr. 553.1100.0 (PG S5)
Preis: 384,00 €



Alle Preise zzgl. gesetzlicher Mehrwertsteuer

¹⁾ Alle Paketpreise sind vorbehaltlich notwendiger Materialzuschläge. Den aktuell gültigen Paketpreis erhalten Sie über den QR-Code.

MICORSTICK 200



	MicorStick 200 ControlPro	MicorStick 200 ControlPro RC
MicorBoost	✓	✓
CEL-Elektrodenschweißen	✓	✓
Hotstart	✓	✓
Anti-Stick-System	✓	✓
Arc-Force-Regelung	✓	✓
Amperegenaue Digitalanzeige	✓	✓
Untermenü Schweißstellungen	✓	✓
Fernregleranschluss		✓
Technische Daten		
Schweißverfahren	Elektrode / WIG mit ContactTIG	
Elektroden-Ø	1,5 mm – 5,0 mm / 1,0 mm – 3,2 mm	
Schweißbares Material	Stahl, Edelstahl / Stahl, Edelstahl, Kupfer	
Schweißbereich	10 A – 200 A	
ED bei max. Strom (40 °C)	30 %	
Strom bei 60 % ED (40 °C)	150 A	
Maße (L x B x H)	360 mm x 130 mm x 215 mm	
Gewicht	6,3 kg	
Netzspannung	400 V (+25 % / -40 %)	
Bestellnummer	111.2005.0 (PG S0)	111.2015.0 (PG S0)
Preis	2.246,00 €	2.314,00 €

PERFEKT AUSGERÜSTET, UNSCHLAGBAR IM PREIS: DIE LORCH AKTIONSPAKETE.



MicorStick 200 ControlPro für die Werkstatt

MicorStick 200 ControlPro, Zubehör SPA 25mm², ST 13mm, WL 3m, EL 3m, MIG MAG Handschuh

Best.-Nr. 111.7054.0 (PG SA)
Paketpreis: 1.977,00 €¹⁾

SIE SPAREN:
390 €



MicorStick 200 ControlPro für die Montage

MicorStick 200 ControlPro, Zubehör SPA 25mm², ST 13mm, WL 3m, EL 3m, MIG MAG Handschuh, Montagekoffer

Best.-Nr. 111.7055.0 (PG SA)
Paketpreis: 2.080,00 €¹⁾

SIE SPAREN:
400 €

MIT PRAKTISCHEM ZUBEHÖR ZUM PERFEKTEN ERGEBNIS.



Schweißplatzausrüstung

Alles was der gute Schweißer braucht, um sofort losschweißen zu können: Elektrodenschweißkabel (25 mm², 4 m), Werkstückleitung (25 mm², 3 m), Schweißschild, Schlackenhammer, Drahtbürste.

Best.-Nr. 550.5503.0 (PG A8)
Preis: 119,00 €



Montagekoffer

Ein Griff und alles dabei. MicorStick und Schweißplatzausrüstung aufgeräumt und perfekt gesichert.

Best.-Nr. 610.0806.2 (PG S0)
Preis: 113,00 €



Handfernregler HR 29

Praktische Bedienung direkt an Ort und Stelle. Der Handfernregler inklusive 7,5 m Zuleitung.

Best.-Nr. 570.1041.0 (PG I0)
Preis: 385,00 €



EasyGo 1

Ruck-zuck montiert: Tragegriff für bequemen und ergonomischen Transport der MicorStick. Der serienmäßige Gurt kann weiter verwendet werden.

Best.-Nr. 570.7595.1 (PG S0)
Preis: 24,00 €



Handfernregler HR 33

Praktische Bedienung direkt an Ort und Stelle. Der Handfernregler inklusive 7,5 m Anschlussleitung. Für Geräte mit RC-Funktion.

Best.-Nr. 570.1033.0 (PG I0)
Preis: 426,00 €



Schweißhelm Autoprotect APR 900

High-End-Blendschutzkassette mit Schutzstufen 3 - 14 für alle gängigen Verfahren. Mit Schleifmodus und farbechter Sicht.

Best.-Nr. 553.1100.0 (PG S5)
Preis: 384,00 €



Alle Preise zzgl. gesetzlicher Mehrwertsteuer

¹⁾ Alle Paketpreise sind vorbehaltlich notwendiger Materialzuschläge. Den aktuell gültigen Paketpreis erhalten Sie über den QR-Code.

Alle Preise zzgl. gesetzlicher Mehrwertsteuer



**KEINE KOMPROMISSE IN
EXTREMSITUATIONEN.**

Die X-Serie.

DER MASSSTAB BEIM ELEKTRODENSCHWEISSEN.

Dort wo beim Elektrodenschweißen die 5er-Elektrode nicht mehr genügt, wird es in vielerlei Hinsicht anspruchsvoll und manchmal auch extrem. Da wird das Material dick, die Schweißposition meistens schwierig und die Umgebungsbedingungen oft sehr rau. Für diesen Einsatz hat Lorch die X entwickelt. Mit MicorBoost-Technologie für exzellente Zünd- und Schweißigenschaften bei basischen, rutilen oder CEL-Elektroden und das in einem extrem robusten, aber superkompakten Gehäuse. Inklusive der speziellen Steignacht- und Pulsfunktion – oft die entscheidende Erleichterung bei solchen Anwendungen.

Unter härtesten Bedingungen haben die besten Schweißer der Welt getestet: Die X ist der Benchmark in diesem Segment.



X 350 BasicPlus

- Schweißbereich 10-350 A
- Elektroden bis 8 mm
- CEL-fähig dank MicorBoost-Technologie
- Starkstromstecker 16 A (400 V)
- Präzise – mit amperegenauer Digitalanzeige



X 350 ControlPro

- Schweißbereich 10-350 A
- Elektroden bis 8 mm
- CEL-fähig dank MicorBoost-Technologie
- Starkstromstecker 16 A (400 V)
- Präzise – mit amperegenauer Digitalanzeige
- + Pulsfunktion
- + Spezialfunktion für Elektrodensteignachtschweißen



X 350 ControlPro PST

- Schweißbereich 10-350 A
- Elektroden bis 8 mm
- CEL-fähig dank MicorBoost-Technologie
- Starkstromstecker 16 A (400 V)
- Präzise – mit amperegenauer Digitalanzeige
- Pulsfunktion
- Spezialfunktion für Elektrodensteignachtschweißen
- + Automatische Polwendung

DIE X IST DABEI, WENN'S ANSPRUCHSVOLL UND HART WIRD.



Die patentierte Technologie schafft eine bisher unerreichte Performance beim Elektrodenschweißen: Maximale Leistung und fantastisches Schweißverhalten, selbst bei Spannungsschwankungen und niedriger Netzspannung. Geben Sie sich nie mehr mit etwas anderem zufrieden. Näheres dazu auf Seite 14.

Für anspruchvollste Anwendungen bis zu 8 mm Elektroden:

Die besten Zünd- und Schweißigenschaften durch MicorBoost-Technologie und die digitale Prozessregelung.

- **Optimierte Eigenschaften für alle Elektroden, auch CEL:** Auswählbare Schweißprogramme für basische, rutile und CEL-Elektroden.
- **Hotstart:** Adaptiver, einstellbarer Hotstart für eine perfekte Zündung. Bei ControlPro direkt im Schnellzugriff anwählbar.
- **Arc-Force-Regelung:** Für mehr Lichtbogenstabilität und einen optimierten Werkstoffübergang.
- **Anti-Stick-System:** Verhindert das Festkleben und Ausglühen der Elektrode.
- **Elektroden Puls:** Spezialfunktion für reduzierten Wärmeeintrag. Besonders geeignet für dünne Bleche und zur Überbrückung größerer Spalten.
- **Spezialfunktion Steignachtschweißen:** Vergessen Sie Pendeln. Einfach die Elektrode gerade nach oben führen. Außerdem muss nicht mehr in zwei Lagen geschweißt werden, da eine einzige Lage mit einer großen Elektrode ausreicht.
- **Fugenhobeln:** Optimal für die Nahtvorbereitung und Reparatur von defekten Schweißnähten.
- **ContactTIG-Funktion:** Zum einfachen WIG-DC-Schweißen von Stahl mit Kontaktzündung.
- **Fernbedienung (RC):** Bei den RC-Varianten kann zusätzlich ein Fernregler angeschlossen werden. Bei anspruchsvollen Schweißungen z.B. bei CEL, ein Muss.
- **Polwendefunktion (PST):** Ermöglicht den schnellen Polaritätswechsel am Gerät oder am Fernregler ohne Kabelumstecken.
- **CC/CV Umschaltung für MIG-MAG:** Zum Einsatz von halbautomatischen MIG-MAG Drahtvorschubköffern.



Leicht und kompakt und extrem robust auch für den rauen Montageinsatz.

Sie suchen sich die Umgebungsbedingungen nicht aus. Brauchen Sie auch nicht. Die X macht einfach mit.

- **Geringes Gewicht und Crash-Schutz:** So leicht, ab 18,6 kg bei 350 A, ist die X führend im Leistungsgewicht-Ranking. Oder anders ausgedrückt: Mehr Output bei weniger Gewicht. Trotzdem ist sie stabil und verträgt Stürze bis 60 cm durch ihren Crash-Schutz.
- **Rundum gesichert gegen Staub, Wasser, Schmutz:** Durch IP34S kann ihr auch Starkregen nichts anhaben. Ebenso hervorragende Abschirmung gegen Staub und das Eindringen von Fremdkörpern. Die spezielle Bodenkonstruktion gewährleistet einen stabilen Stand und schafft gleichzeitig ausreichend Bodenfreiheit gegen Sammelwasser, z.B. in einer Pfütze. Das macht sie zum optimalen Begleiter im Montageinsatz.

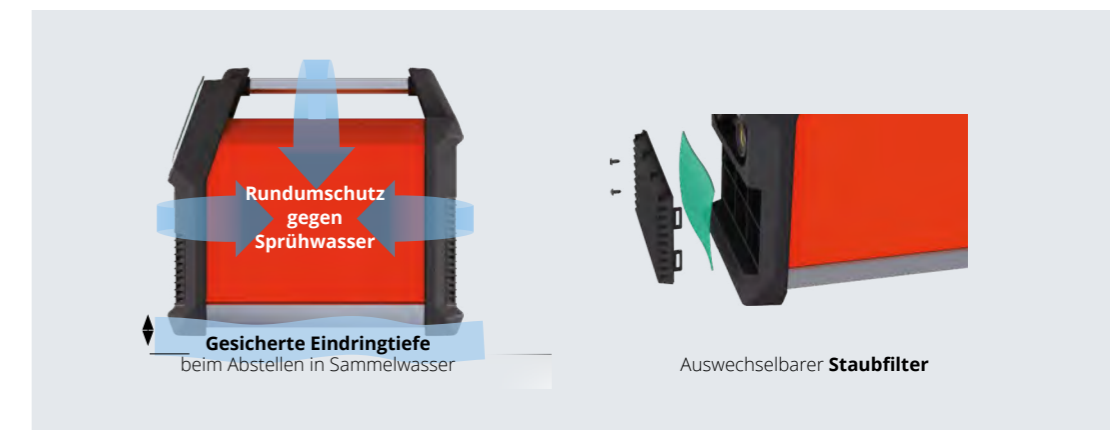

- **Tolerant zu schwierigen Netzverhältnissen, Verlängerung bis 200 m, Generatorbetrieb:** Das ist oft die Realität. Trotz abfallender Spannung schweißt die X weiter. Erst beim Erreichen der maximalen Negativtoleranz von -40% schaltet die Anlage ab.
- **Sicher und normenkonform:** Echte IP 34S, S Zeichen und geprüfte ernsthafte CE Konformität nach europäischen Normen und permanente Qualitätssicherung made in Germany sorgen für maximale Sicherheit in der Werkstatt und auf Montage. Machen Sie keine Kompromisse. Bei Lorch bedeutet das CE Zeichen eben nicht „China-Export“.
- **Energieeffizient:** Durch hohen Wirkungsgrad der MicorBoost Technologie. Zusätzlich steuern Temperatursensoren die Lüftergeschwindigkeit stufenlos. Mit Standby-Funktion in Schweißpausen.



3 SCHRITTE UND SCHWEISSEN

Genial einfach. Bedienung – Made by Lorch!

1. Einschalten
2. Verfahren / vorprogrammierten Elektrodentyp wählen
3. Schweißstrom einstellen

Im Hintergrund regelt nun die digitale Prozesssteuerung 100.000 mal pro Sekunde die optimalen Parameter. Sie bemerken davon nur eines: Perfekte Ergebnisse!

Maximale Anpassung: Die X verfügt zusätzlich über ein Untermenü, in dem Sie ganz einfach alle wichtigen Parameter auch individuell anpassen können.

X 350



	X 350 BasicPlus	X 350 ControlPro	X 350 ControlPro PST
MicorBoost	✓	✓	✓
CEL-Elektrodenschweißen	✓	✓	✓
Hotstart adaptiv und einstellbar	✓	Schnellzugriff	Schnellzugriff
Anti-Stick-System	✓	✓	✓
Arc-Force-Regelung	✓	✓	✓
Fugenhobeln	✓	✓	✓
Auch mit halbautomatischen MIG-MAG-Drahtvorschubköffern einsetzbar	✓ (CV)	✓ (CV und CC)	✓ (CV und CC)
Pulsfunktion		✓	✓
Spezialfunktion für Elektrodensteignachtschweißen		✓	✓
Integrierte Polwendetechnologie			✓
Technische Daten			
Schweißverfahren	Elektrode / WIG mit ContactTIG		
Elektroden-Ø	1,5 mm - 8,0 mm / CEL bis 6,0 mm		
Schweißbares Material	Stahl, Edelstahl / Stahl, Edelstahl, Kupfer		
Schweißbereich	10 A – 350 A		
ED bei max. Strom (40 °C)	35 %		
Strom bei 60 % ED (40 °C)	280 A		
Netzspannung	400 V (+25 % / -40 %)		
Maße (L x B x H)	515 mm x 185 mm x 400 mm		
Gewicht	18,6 kg	18,6 kg	20,2 kg
Bestellnummer	116.3500.0 (PG S0)	116.3510.0 (PG S0)	116.3513.0 (PG S0)
Preis	3.683,00 €	4.440,00 €	5.451,00 €

MIT PRAKTISCHEM ZUBEHÖR ZUM PERFEKTEN ERGEBNIS.



Werkstückleitung

Mit Massezange und Stecker 50 mm², 4 m lang, Stecker 13 mm

Best.-Nr. 551.0140.0 (PG A8)
Preis: 94,00 €



Elektrodenschweißkabel

50 mm², 4 m lang, mit Elektrodenhalter und Anschlussstecker 13 mm

Best.-Nr. 551.0240.0 (PG A8)
Preis: 106,00 €



Kabelhalterung

Perfekt zum Aufwickeln der Kabel. Erleichtert den mobilen Einsatz.

Best.-Nr. 570.3040.0 (PG S0)
Preis: 47,00 €

PERFEKT AUSGERÜSTET: UNSER BESTELLVORSCHLAG



X 350 BasicPlus

X 350 BasicPlus
Best.-Nr. 116.3500.0 (PG S0) Preis: 3.683,00 €

Elektrodenschweißkabel 50 mm², 4 m; Elektrodenhalter und Stecker 13 mm
Best.-Nr. 551.0240.0 (PG A8) Preis: 106,00 €

Werkstückleitung mit Masseschnellklemme 50 mm², 4 m, Stecker 13 mm
Best.-Nr. 551.0140.0 (PG A8) Preis: 94,00 €



X 350 ControlPro

X 350 ControlPro
Best.-Nr. 116.3510.0 (PG S0) Preis: 4.440,00 €

Elektrodenschweißkabel 50 mm², 4 m; Elektrodenhalter und Stecker 13 mm
Best.-Nr. 551.0240.0 (PG A8) Preis: 106,00 €

Werkstückleitung mit Masseschnellklemme 50 mm², 4 m, Stecker 13 mm
Best.-Nr. 551.0140.0 (PG A8) Preis: 94,00 €



X 350 ControlPro PST + Fernregler

X 350 ControlPro PST
Best.-Nr. 116.3513.0 (PG S0) Preis: 5.451,00 €

Elektrodenschweißkabel 50 mm², 4 m; Elektrodenhalter und Stecker 13 mm
Best.-Nr. 551.0240.0 (PG A8) Preis: 106,00 €

Werkstückleitung mit Masseschnellklemme 50 mm², 4 m, Stecker 13 mm
Best.-Nr. 551.0140.0 (PG A8) Preis: 94,00 €

Handfernregler HR 33 PST, inklusive 15 m Anschlussleitung
Best.-Nr. 570.1033.5 (PG I0) Preis: 529,00 €

Bezeichnung		Best.-Nr.	Preis (€)
Handfernregler HR33 zur Feineinstellung des Schweißstroms mit 300°-Potentiometer. Komplet mit 7,5 m Zuleitung.		570.1033.0 (PG I0)	426,00
Handfernregler HR33 PST zur Feineinstellung des Schweißstroms mit 300°-Potentiometer. Komplet mit 15 m Zuleitung. Zusätzlich mit Polwendeschalter für PST Ausführung.		570.1033.5 (PG I0)	529,00
Handfernregler HR29 zur Feineinstellung des Schweißstroms. Komplet mit 7,5 m Zuleitung.		570.1041.0 (PG I0)	385,00
Kabelloser Kontaktfernregler KR 10 Zur Schweißstromeinstellung am Schweißarbeitsplatz, mit amperegenauer 7-Segment-Anzeige.		570.1060.0 (PG I0)	550,00
Schweißhelm Autoprotect APR 900 Vorsatzscheiben Set (außen) APR 900, VPE 5 Stück Vorsatzscheiben Set (innen) APR 900, VPE 5 Stück Stirnband APR 900, VPE 2 Stück		553.1100.0 (PG S5) 553.0020.1 (PG S5) 553.0020.2 (PG S5) 553.0010.9 (PG S5)	384,00 29,30 9,00 8,20
Schweißkabelverlängerung mit Kabelbuchse und Kabelstecker 50 mm ² , 5 m lang, Stecker 13 mm		551.0050.5 (PG A8)	101,00

WIG-WISSEN



Beim WIG-Schweißen erreichen wir einen sehr intensiven und fokussierten Lichtbogen. Die Vorteile sind eine minimale Wärmeeinbringung, die schmale Naht und die Möglichkeit zum Schweißen ohne Zusatzwerkstoffe. Der Grundwerkstoff verläuft nur mit sich selbst, was zu einer perfekten Optik bei Sichtnähten führt. Mit guten WIG-Invertern können sehr kleine Ströme eingestellt werden, und auch das Schweißen von sehr dünnem Material wird so möglich.

Mit den Vorteilen des WIG-Schweißens wird in der Industrie und in der Werkstatt schon lange Geld verdient. Immer wenn Anforderungen wie z.B. dicht, lebensmittelecht, sichtbare Optik an eine Schweißnaht gestellt werden, egal ob in Edelstahl oder aus Aluminium, ist WIG die Lösung. Früher waren WIG-Geräte groß und schwer. Außerdem war die Einstellung kompliziert und der Anschaffungspreis hoch. So fand man WIG-Anlagen eigentlich nur in Industriebetrieben. Der verstärkte Einsatz von Edelstahl und Aluminium verlangt jedoch vom metallverarbeitenden Handwerk, dass immer mehr WIG geschweißt werden muss – und das auch auf Montage.

WIG-Schweißen für Sie.

Und damit das für Sie völlig problemlos abläuft, haben wir unsere tragbaren WIG-Geräte entwickelt. Klein, leicht und handlich. Und so einfach zu bedienen, weil wir vieles, was Sie seither einstellen mussten, bei der Entwicklung als Assistenzsystem integriert haben. 3 Schritte und Sie schweißen Perfektion. Der Rest läuft im Hintergrund ab. Eine sehr gute Anlage dient Ihnen, nicht Sie ihr. Bedienen – ohne, dass Sie sich damit beschäftigen müssen. Ob zu Hause im Einsatz als Werkstattanlage oder mobil und unterwegs am 230 Volt Lichtnetz.

Was bringt Ihnen diese Technik?

Mobilität. Für Werkstatt und Montage. Denn die Endmontage von Edelstahlgeländern, Aluverblendungen und ähnliche Aufträge können problemlos „draußen“ durchgeführt werden. Sie müssen auch nichts mehr großflächig abdecken, es gibt keine Schweißspritzer. Alles leichter, kleiner und handlicher. Durchaus Vorteile gegen die schweren Kisten andernorts. Und dabei reduzieren Sie die Nacharbeit drastisch, denn die Qualität und die Optik Ihrer Nähte sind perfekt. Wie gesagt: Mit WIG verdienen Sie Geld.

Was man noch wissen sollte.

Man unterscheidet zwischen Gleichstrom (DC)- und Wechselstrom (AC)-Schweißen. Mit Gleichstrom werden Stahl, Edelstahl und Kupfer geschweißt, mit Wechselstrom Aluminium und Magnesium. Eine weitere wichtige Unterscheidung ist das Zündverfahren: Man differenziert zwischen berührungslosem HF- (= Hochfrequenz) Zünden und dem Kontaktzünden, das auch ContactTIG-Zünden genannt wird. Beim Kontaktzünden wird die Wolframelektrode auf das Werkstück gesetzt – es fließt ein geringer Strom, durch ein leichtes Abheben schaltet die Anlage auf Schweißstrom um, der Lichtbogen wird gezündet.

Die Vorteile dieses Verfahrens sind:

Niedriger Kaufpreis und keine Störung anderer elektronischer Geräte. Jedoch besteht durch Kontaktierung die Gefahr, dass Wolframverunreinigungen am Werkstück bleiben, was zu Korrosion führen kann.

Beim HF-Zünden bleibt die Wolframelektrode auf Schweißabstand. Verunreinigungen der Naht sind dadurch so gut wie ausgeschlossen. Kurze Hochspannungsimpulse ionisieren die Luftstrecke zwischen der Elektrode und dem Werkstück. Der Lichtbogen zündet. Ein absolut professionelles Zündverfahren. Kurz und gut, wer heute auf WIG verzichtet, tut sich keinen Gefallen. Es ist so einfach geworden.

MIT DIESEN WERTEN LIEGEN SIE BEIM WIG SCHWEISSEN RICHTIG:

Material	Materialdicke (mm)	Wolframelektroden Ø (mm)	Schweißstrom (A)	Gasdüse
Stahl und Edelstahl	1,0	1,0	10-60	Größe 4
	1,5	1,0 - 1,6	40 - 80	Größe 5
	2,0	1,6	70 - 120	Größe 5
	3,0	1,6 - 2,4	90 - 150	Größe 6
	4,0 - 6,0	2,4 - 3,2	140 - 180	Größe 7
Kupfer und Kupferlegierungen	1,0	1,0	60 - 80	Größe 4
	1,5	1,6	100 - 150	Größe 5
	3,0	2,4	150 - 180	Größe 6
Aluminium	1,0	1,0	10 - 60	Größe 4
	1,5	1,6	40 - 80	Größe 5
	2,0	1,6	70 - 120	Größe 5
	3,0	2,4	90 - 150	Größe 6
	4,0 5,0	3,2 3,2	140 - 180 170 - 180	Größe 7 Größe 7

IHR EINSTIEG IN DIE PROFI-KLASSE DES WIG-SCHWEISSENS.

Die HandyTIG 180 DC.



TAUSENDE WIG-SCHWEISSER KÖNNEN NICHT IRREN!

Kompakt, bewährt und funktional. Eine HandyTIG 180 DC hat alles an Bord, was WIG braucht. Sie zündet und schweißt absolut professionell und ist so einfach zu bedienen. So wird WIG für Edelstahl auf Montage und in der Werkstatt zum problemlosen Job. Denn hier sind Performance, Zuverlässigkeit und Kompaktheit gefragt. Egal, ob bei Reparatur- und Instandhaltungsarbeiten, der Nacharbeit von Schweißnähten oder der Endmontage von Baugruppen.

Die HandyTIG ist der unschlagbar günstige Einstieg in die Profi-Qualitätsklasse beim WIG-Schweißen.



HandyTIG 180 DC ControlPro

- Schweißbereich 5 - 180 A
- Stahl/Edelstahl: bis zu 8 mm
- Kontaktlose HF-Zündung
- Schuko-Stecker (230 V)
- Präzise – mit amperegenauer Digitalanzeige
- Umschaltung 2-/4-Takt
- Fernregelung am Brenner
- Pulsfunktion
- Jobspeicher für je 2 WIG- und Elektroden-Schweißaufgaben

AUCH PROFIS LIEBEN ES KOMPAKT.

Wie wir so viel Leistung in so ein kleines Gehäuse bekommen haben?

Unsere voll-digitale Invertertechnologie macht es möglich. Noch nie war Profi-WIG-Schweißen so kompakt. Und noch nie so leicht – genau gesagt 6,5 kg leicht. Denn so wenig wiegt die HandyTIG. Und trotzdem lässt sie keine Wünsche offen: Die leistungsstarke HF-Zündung, der stabil ruhige Lichtbogen und die serienmäßige Pulsfunktion schaffen blitzsaubere Nähte, selbst bei dünnsten Materialien. Dabei können Sie bequem zwischen 2- und 4-Takt umschalten – je nach Aufgabe. Und mit der Fernregelung am Brenner haben Sie den Lichtbogen jederzeit unter Kontrolle. Gehen Sie ruhig ins Detail. Die HandyTIG 180 DC überzeugt in allen Disziplinen. Insider sprechen vom besten Gewichts-Leistungs-Preisverhältnis im Markt. Wir sagen weniger aufwändig: Die HandyTIG 180 DC können wir wärmstens empfehlen.

Besser Schweißen, mehr Funktion, mehr Präzision. Mehr Profit mit WIG.

- **Präzise Stromeinstellung:** Mit amperegenauer Digitalanzeige
- **Berührungslose HF-Zündung:** Für zuverlässigen Lichtbogenstart, alternativ HF freie ContactTIG Zündung anwählbar
- **2-/4-Takt Logik:** Für schnelles Heften und komfortables Nahtschweißen
- **Adaptive Endkraterfunktion,** abschaltbar für Heftschweißungen
- **Zweitstromfunktion:** Kann während dem Schweißen am Brenner abgerufen werden, um z.B. das Durchfallen der Naht zu vermeiden
- **Pulsfunktion:** Einstellbar bis 500 Hz, sorgt für bessere Schmelzbadbeherrschung, perfektes Nahtaussehen und hilft bei dünnem Material.
- **Up/Down-Funktion:** Die Fernregelung am Brenner. Ganz einfach, auch während dem Schweißen, am UD-Brenner den Strom einstellen.
- **Job-Funktion:** Speichert die Einstellungen für 2 WIG- und 2 Elektroden-schweißungen, um sie bei Bedarf einfach abrufen zu können. Perfekt für wiederholende Arbeiten, wie z.B. Heften.
- **Fernregleranschluss:** Z.B. zur komfortablen und effizienten Schweißung mit dem Fußfernregler in der Werkstatt.
- **Automatisches Gasmanagement:** Steuert die Gasvor- und nachströmung, damit Wolframelektrode und Naht vor Oxidation geschützt sind.

Auch für alle gängigen Stabelektroden

Die HandyTIG 180 DC ist auch sehr gut zum Elektrodenschweißen geeignet.

- **Hotstart:** Automatischer adaptiver Hotstart für eine perfekte Zündung.
- **Arc-Force-Regelung:** Für mehr Lichtbogenstabilität und einen optimierten Werkstoffübergang.
- **Anti-Stick-System:** Verhindert das Festkleben und Ausglühen der Elektrode.

3 SCHRITTE UND SCHWEISSEN

Genial einfach. Bedienung – Made by Lorch!

1. Einschalten
2. Verfahren/vorprogrammierten Elektrodentyp wählen
3. Schweißstrom einstellen

Im Hintergrund regelt nun die digitale Prozesssteuerung bis zu 100.000 mal pro Sekunde die optimalen Parameter. Sie bemerken davon nur eines: Perfekte Ergebnisse!



In der Praxis trennt sich die Spreu vom Weizen.

Die HandyTIG ist für den harten Alltag gebaut. Da haben Sie und wir einen großen Anspruch an ein Lorch Gerät. Gut so. Schließlich geht es um Werkzeug. Nicht um Spielzeug.

- **Geringes Gewicht und Crash-Schutz.** Kann leicht auch robust sein? Und ob: Selbst wenn die Anlage mal die Treppe herunterfällt oder von der Werkbank rutscht, steckt sie das dank 80 cm Crash-Schutz weg.
- **Überall am 230 V Netz:** An der 230 V Steckdose mit 16 A Absicherung arbeitet die HandyTIG 180 DC zuverlässig. Mit Verlängerungsleitungen bis 100 m und Generatorbetrieb kommt sie klar.
- **Mobilität auf Montage:** So kompakt, dass sie samt kompletter WIG Ausrüstung in den optionalen Montagekoffer passt.
- **Große Buchsen:** Jeder Schweißer kennt sie, die beschädigten Schweißkabel an den Anschlüssen. Isolierung defekt, Kabel geknickt, Kontaktflächen verschmort. Ist nicht nur potenziell gefährlich, sondern verschlechtert auch das Schweißen. Professionalität sieht anders aus. Die großen 25 mm² Buchsen der MicorTIG machen den Unterschied.
- **Lang lebe die HandyTIG:** Die Spezialbeschichtung der Elektronik, der integrierte Luftkanal und die Überdimensionierung der Leistungskomponenten sorgen für optimalen Staubschutz und lange Lebensdauer.
- **Sicher und normenkonform:** Echte IP 23S, das S-Zeichen und geprüfte ernsthafte CE Konformität nach europäischen Normen und permanente Qualitätssicherung made in Germany sorgen für maximale Sicherheit in der Werkstatt und auf Montage. Machen Sie keine Kompromisse. Bei Lorch bedeutet das CE Zeichen eben nicht „China-Export“.



- **Energieeffizient** durch Thermocontrol und Lüfter-Standby. Das Standby-System reduziert Lüftergeräusch, Verschmutzung und Energieverbrauch.

Edelstahlschweißen mit WIG-DC

Mit der HandyTIG 180 DC gelingt jede Schweißnaht perfekt und kann entweder mit Pulsoptik oder als Standard geschweißt werden.

WIG-DC-Schweißen



WIG-DC-Pulsschweißen



HANDYTIG 180 DC



HandyTIG 180 DC ControlPro	
HF-Zündung / ContacTIG	✓ / ✓
Pulsfunktion	✓
Stufenlose StromEinstellung	✓
Umschaltung 2-/4 Takt	✓
UD-Brennerfernregelung	✓
Fernregelanschluss	✓
Automatisches Gasmanagement	✓
Bedienerführung durch Leuchtsymbole	✓
Jobfunktion	2 WIG- und 2 Elektrodenjobs
Technische Daten	
Schweißverfahren	WIG / Elektrode
Elektroden-Ø	1,0 mm - 3,2 mm / 1,5 mm - 4,0 mm
Schweißbares Material WIG	Stahl, Edelstahl, Kupfer
Schweißbares Material Elektrode	Stahl, Edelstahl
Schweißbereich	5 A - 180 A / 5 A - 150 A
ED bei max. Strom (40 °C)	30 % / 40 %
Strom bei 60 % ED (40 °C)	150 A / 135 A
Netzspannung	230 V (+ 15 % / - 15 %)
Maße (L x B x H)	337 mm x 130 mm x 211 mm
Gewicht	6,5 kg
Bestellnummer	108.0181.0 (PG S0)
Preis	1.704,00 €

MIT PRAKTISCHEM ZUBEHÖR ZUM PERFEKTEN ERGEBNIS.



Schweißzubehör WIG

Druckminderer Pro Ar/CO₂ 200 bar 32/24

Best.-Nr.: 570.9265.0 (PG A8)
Preis: 85,00 €

Werkstückleitung 25 mm², 4 m

Best.-Nr.: 551.0120.0 (PG A8)
Preis: 57,00 €



Montagekoffer

Ein Griff und alles dabei. Aus robustem Kunststoff, rot, ohne Inhalt, 560 x 485 x 180 mm

Best.-Nr. 610.0806.2 (PG S0)
Preis: 113,00 €



WIG Brenner

a-LTG 1700-K-UD, 4 m
Best.-Nr.: 513.6704.4 (PG S1)
Preis: 253,00 €

a-LTG 1700-K-UD, 8 m
Best.-Nr.: 513.6708.4 (PG S1)
Preis: 304,00 €

PERFEKT AUSGERÜSTET, UNSCHLAGBAR IM PREIS: DIE LORCH AKTIONSPAKETE.



HandyTIG 180 DC für die Werkstatt

HandyTIG 180 DC ControlPro, Werkstückleitung 25mm², 4m, St 13mm, WIG-Brenner a-LTG 1700-K-UD, 4 m, WIG-Set-Kit 1 / 1,6mm / WLT 17/26, WIG Handschuhe Gr. L, Druckminderer Ar/CO₂ PC 200bar 32/24, Schweißhelm APR 900

Best.-Nr. 108.7096.0 (PG SA)
Paketpreis: 1.814,00 €¹⁾

SIE SPAREN:
740 €



HandyTIG 180 DC für die Montage

HandyTIG 180 DC ControlPro, Werkstückleitung 25mm², 4m, St 13mm, WIG-Brenner a-LTG 1700-K-UD, 8 m, WIG Handschuhe Gr. L, Druckminderer Ar/CO₂ PC 200bar 32/24, WIG-Set-Kit 1 / 1,6mm / WLT 17/26, Montagekoffer, Schweißhelm APR 900

Best.-Nr. 108.7097.0 (PG SA)
Paketpreis: 1.968,00 €¹⁾

SIE SPAREN:
750 €

Bezeichnung	Best.-Nr.	Preis (€)
Brennerverschleißteile		
WIG-Ausrüstungskit 1,6 mm im Koffer: 1 Wolframelektrode gold 1,6 mm; 3 Spannhülsegehäuse 1,6 mm; 3 Spannhülsen 1,6 mm; 5 keramische Gasdüsen Gr. 5	551.3051.0 (PG S3)	49,80
WIG-Ausrüstungskit 2,4 mm im Koffer: 1 Wolframelektrode gold 2,4 mm; 3 Spannhülsegehäuse 2,4 mm; 3 Spannhülsen 2,4 mm; 5 keramische Gasdüsen Gr. 6	551.3052.0 (PG S3)	52,00
Wolframelektrode gold (Universal) Ø 1,0 mm; (VPE 10 Stück)	535.8006.1 (PG S3)	19,60
Wolframelektrode gold (Universal) Ø 1,6 mm; (VPE 10 Stück)	535.8006.2 (PG S3)	21,60
Wolframelektrode gold (Universal) Ø 2,4 mm; (VPE 5 Stück)	535.8006.3 (PG S3)	22,85
Keramische Gasdüse Gr. 4 Ø 6,5; (VPE 5 Stück)	535.8003.4 (PG S3)	8,50
Keramische Gasdüse Gr. 5 Ø 8; (VPE 5 Stück)	535.8003.5 (PG S3)	8,50
Keramische Gasdüse Gr. 6 Ø 9,5; (VPE 5 Stück)	535.8003.6 (PG S3)	8,50
Keramische Gasdüse Gr. 7 Ø 11; (VPE 5 Stück)	535.8003.7 (PG S3)	8,50
Spannhülse; 1,0 mm; (VPE 5 Stück)	535.8000.1 (PG S3)	9,95
Spannhülse; 1,6 mm; (VPE 5 Stück)	535.8000.2 (PG S3)	9,95
Spannhülse; 2,4 mm; (VPE 5 Stück)	535.8000.3 (PG S3)	9,95
Spannhülsegehäuse; 1,0 mm; (VPE 5 Stück)	535.8001.1 (PG S3)	8,55
Spannhülsegehäuse; 1,6 mm; (VPE 5 Stück)	535.8001.2 (PG S3)	8,55
Spannhülsegehäuse; 2,4 mm; (VPE 5 Stück)	535.8001.3 (PG S3)	8,55
Spannkappe für Lorch WIG-Brenner, kurz	535.8004.1 (PG S3)	6,90
Spannkappe für Lorch WIG-Brenner, lang	535.8004.2 (PG S3)	6,65
Weiteres Zubehör		
Schweißhelm Autoprotect APR 900	553.1100.0 (PG S5)	384,00
Vorsatzscheiben Set (außen) APR 900, VPE 5 Stück	553.0020.1 (PG S5)	29,30
Vorsatzscheiben Set (innen) APR 900, VPE 5 Stück	553.0020.2 (PG S5)	9,00
Stirnband APR 900, VPE 2 Stück	553.0010.9 (PG S5)	9,20
Handfernregler HR 33 inklusive 7,5 m Anschlussleitung	570.1033.0 (PG I0)	426,00
Fußfernregler FR 32 Ein- und Ausschalten des Schweißstroms und Regelung der Schweißstromstärke und der Endstromabsenkung über Fußpedal. Mit 5 m Zuleitung. (Kunststoffausführung)	570.1132.0 (PG I0)	470,00
Fußfernregler FR 35 Ein- und Ausschalten des Schweißstroms und Regelung der Schweißstromstärke und der Endstromabsenkung über Fußpedal. Mit 5 m Zuleitung. (Metallausführung)	570.1135.0 (PG I0)	730,00



Alle Preise zzgl. gesetzlicher Mehrwertsteuer

¹⁾ Alle Paketpreise sind vorbehaltlich notwendiger Materialzuschläge. Den aktuell gültigen Paketpreis erhalten Sie über den QR-Code.



**IHR WELTMEISTER IN
ALLEN DISZIPLINEN.**

Die MicorTIG-Serie.

MODERNSTE HIGHTECH-ELEKTRONIK – KOMPROMISSLOS KOMPRIMIERT.

Die beste mobile WIG-DC-Anlage, die wir je gebaut haben. Einzigartig auch am Akku. An der müssen sich jetzt alle messen!

Bei der MicorTIG haben wir die gesamte WIG-Erfahrung und die kühnsten Wünsche der WIG-Schweißer mit modernster Technik in die kompakteste Bauform gepackt. Das erklärte Ziel: 200 A anspruchsvollstes WIG-DC-Schweißen mit allen Funktionen. Absolut mobil und leicht bedienbar. Für den Profi-WIG-Schweißer, aber auch den Gelegenheitsschweißer. Unsere Entwicklungsabteilung hat die Herausforderung angenommen und sich in harter Arbeit selbst übertrifft. Herausgekommen ist die ultimative WIG-Anlage für den Montageeinsatz, aber auch für die Werkstatt. Bei Stahl und Edelstahl. Ob Geländer, Handlauf, Behälter, Flansch, Abdeckung. Ob Herstellung oder Reparatur und ganz wichtig – mit oder ohne Steckdose vor Ort. Die MicorTIG verbessert das Leben und die Arbeitsergebnisse der WIG-Schweißer dieser Welt ganz eindeutig.



MicorTIG 200 DC BasicPlus

- Schweißbereich 5 - 200 A
- Stahl/Edelstahl: bis zu 10 mm
- HF-Zündung
- Schuko-Stecker (230 V)
- Präzise – mit amperegenauer Digitalanzeige
- Intuitive Bedienung
- Pulsfunktion
- Fernregelung am Brenner
- Accu-ready – bereit für den Einsatz am Lorch Akkupack
- Umschaltung 2-/4-Takt



MicorTIG 200 DC ControlPro

- Schweißbereich 5 - 200 A
- Stahl/Edelstahl: bis zu 10 mm
- HF-Zündung
- Schuko-Stecker (230 V)
- Präzise – mit amperegenauer Digitalanzeige
- Pulsfunktion
- Fernregelung am Brenner
- Accu-ready – bereit für den Einsatz am Lorch Akkupack
- + Alles im Blick – grafische Bedienerführung
- + Maximale Anpassung dank detaillierter Schweißablaufsteuerung
- + Jobspeicher für 10 Schweißaufgaben

HIGH-TECH IM HINTERGRUND. PRAXISNUTZEN AN DER FRONT.



So schweißt man heute WIG:

Die MicorTIG nehmen Sie überall mit hin. Mit gerade einmal 6,8 kg passt sie mit Zubehör in den Montagekoffer. Mit patentierter MicorBoost-Technologie holt sie 200 A aus der normalen Steckdose und begeistert jeden Schweißer mit ihren fantastischen Schweißigenschaften. Trotz umfangreicher WIG-Funktionalität ist die Bedienung nochmals einfacher und intuitiver geworden. Einzigartig und so nur bei Lorch: WIG-Schweißen am Akku. Steigen Sie ein in die smarte Welt des WIG-Schweißens.

WIG-Schweißen mit Begeisterungsfaktor

Die MicorBoost-Technologie regelt den WIG-Lichtbogen außerordentlich stabil, ruhig und präzise, auch bei schwankender Netzspannung. Die voll-digitale Prozesssteuerung und die unvergleichliche Funktionsausstattung ermöglichen überzeugende Ergebnisse.

- **Präzise Stromeinstellung:** Mit amperegenauer Digitalanzeige.
- **Berührungslose HF-Zündung:** In unzählbaren Stunden Feinschliff optimiert: Unsere zuverlässigste HF Lichtbogenzündung ever!
- **ContactTIG-Funktion:** Auswählbar zum Zünden in HF empfindlicher Umgebung.
- **Umfassende WIG Logik:** Mit 2-/4-Takt für schnelles Heften und komfortables Nahtschweißen.
- **Adaptive Endkraterfüllung,** abschaltbar.
- **Zweitstromfunktion** kann während dem Schweißen am Brenner abgerufen werden, um z.B. das Durchfallen der Naht zu vermeiden.
- **Pulsen und Fastpulsen:** Einstellbar bis 5 KHz für überragende Schmelzbadbeherrschung, perfekte Ergebnisse auch bei schwierigen Aufgaben.
- **Up/Down- oder Powermaster-Funktion,** die Fernregelung am Brenner. Entweder den Schweißstrom über Up/Down oder die Fernbedienung mit Digitalanzeige im Brenner regeln. Erhöht maßgeblich die Effizienz und spart so Zeit und Geld.
- **Job-Funktion** speichert die Einstellungen für 10 Schweißaufgaben, um sie bei Bedarf einfach abrufen zu können. Perfekt für wiederkehrende Aufgaben, wie z.B. Heften (ControlPro).
- **Fernregleranschluss:** Z.B. zur komfortablen und effizienten Schweißung mit dem Fußfernregler in der Werkstatt.
- **Automatisches Gasmanagement** steuert die Gasvor- und nachströmung, damit Wolframelektrode und Naht vor Oxidation geschützt sind.

Elektrodenschweißen

- **Elektroden Vorwahl.** Für Standard oder CEL. Die MicorTIG stellt die idealen Schweißigenschaften ein.
- **Alle Elektroden, auch CEL.** Optimal für basische, rutil und Spezial-Elektroden. Inklusive sicheres Fallnahtschweißen mit CEL-Elektroden.
- **Hotstart.** Automatischer adaptiver Hotstart für eine perfekte Zündung.
- **Arc-Force-Regelung.** Für mehr Lichtbogenstabilität und einen optimierten Werkstoffübergang.
- **Anti-Stick-System.** Verhindert das Festkleben und Ausglühen der Elektrode.
- **Elektroden Puls.** Spezialfunktion für reduzierten Wärmeeintrag. Besonders geeignet für dünne Bleche und zur Überbrückung größerer Spalten.



Geringes Gewicht und Crash-Schutz.

Mit weniger als 7 kg ist die MicorTIG der Champion unter den mobilen WIG-Schweißanlagen und kommt viel rum. Deshalb hat sie den speziellen Crash-Schutz und hält selbst einen 80 cm Sturz aus.



Tolerant zu schwierigen Netzverhältnissen.

Lange Verlängerungsleitungen, niedrige und schwankende Netzspannung, Generatorbetrieb. Das ist oft die Realität. Das kann die MicorTIG. Trotz abfallender Spannung schweißt sie weiter und gibt nicht auf. Erst beim Erreichen der maximalen Negativtoleranz von -40 % schaltet die Anlage ab. Natürlich ist sie auch gegen Überspannung geschützt.



Sie haben die Wahl: BasicPlus oder ControlPro

Mit beiden ist die Bedienung äußerst einfach und intuitiv. Mit beiden gilt:

3 SCHRITTE UND SCHWEISSEN

Genial einfach. Bedienung – Made by Lorch!

1. Einschalten
2. Schweißverfahren / Taktfunktion wählen
3. Schweißstrom einstellen

Und sofort beste Ergebnisse erzielen. Die Einstellautomatik stellt im Hintergrund die passenden Parameter adaptiv.

Bei der BasicPlus können Sie diese über das Untermenü individuell anpassen. Die ControlPro zeigt Ihnen über die grafische Menüführung den detaillierten Schweißablauf. Wer das Optimum sucht, nimmt die ControlPro.

Für die Anwendung konstruiert

Die MicorTIG erfüllt alle Erwartung für den Montageeinsatz. Weil sie darauf speziell entwickelt wurde. Das war aufwändig, macht sich aber bei Ihrer täglichen Arbeit bezahlt. Einfacher kann man nicht sparen!

- **PFC-Technologie.** Ermöglicht 200 A WIG-Schweißen am 230 Netz und die 16 A Sicherung hält!
- **Mobilität auf Montage.** So kompakt, dass sie samt WIG-Ausrüstung in den optionalen Montagekoffer passt.
- **Accu-ready & All-In-Technologie.** Einzigartig (Patent Nr. EP 191 3680 B1) und weltweit so nur bei Lorch: Wahlweise Betrieb am Stromnetz, am Lorch Akku oder am Generator. Eine völlig neue Dimension beim mobilen WIG-Schweißen.
- **Große Buchsen.** Jeder Schweißer kennt sie, die beschädigten Schweißkabel an den Anschlüssen. Isolierung defekt, Kabel geknickt, Kontaktflächen verschmort. Das ist nicht nur potenziell gefährlich, sondern verschlechtert auch das Schweißen. Professionalität sieht anders aus. Die großen 25 mm² Buchsen der MicorTIG machen den Unterschied.
- **Abnehmbares Netzkabel.** Das Netzkabel kann mit einem Klick abgenommen werden.
- **Lang lebe die MicorTIG.** Die Spezialbeschichtung der Elektronik, der integrierte Luftkanal und die Überdimensionierung der Leistungskomponenten sorgen für optimalen Staubschutz und lange Lebensdauer.
- **Sicher und normenkonform.** Echte IP 23S, das S-Zeichen und geprüfte ernsthafte CE Konformität nach europäischen Normen und permanente Qualitätssicherung made in Germany sorgen für maximale Sicherheit in der Werkstatt und auf Montage. Machen Sie keine Kompromisse. Bei Lorch bedeutet das CE Zeichen eben nicht „China-Export“.
- **Energieeffizient** durch Thermocontrol und Lüfter-Standby. Das Standby-System reduziert Lüftergeräusch, Verschmutzung und Energieverbrauch.



MICORTIG 200



	MicorTIG 200 BasicPlus	MicorTIG 200 ControlPro
HF-Zündung / ContacTIG	✓ / ✓	✓ / ✓
Pulsfunktion WIG	bis 5 kHz	bis 5 kHz
Stromeinstellung	Amperegenau mit Anzeige	Amperegenau mit Anzeige
Umschaltung 2-/4 Takt	✓	✓
Fernbedienung am Brenner	UD/PM	UD/PM
Fernregleranschluss	✓	✓
Automatisches Gasmanagement	✓	✓
Jobfunktion		für 10 Schweißjobs
Elektrodenschweißen	Standard und CEL	Standard und CEL
Bedienerführung Leuchtsymbole	✓	
Grafische Bedienerführung		✓
Detaillierter Schweißablauf		Grafikmenü
Technische Daten		
Schweißverfahren	WIG / Elektrode	
Elektroden-Ø	1,5 mm – 4,0 mm / 1,5 mm – 4,0 mm	
Schweißbares Material	Stahl, Edelstahl, Kupfer / Stahl, Edelstahl	
Schweißbereich	5 A - 200 A / 10 A - 180 A	
ED bei max. Strom (40 °C)	25 %	
Strom bei 60 % ED (40 °C)	160 A / 140 A	
Netzspannung	115 – 230 V	
Maße (L × B × H)	360 mm × 130 mm × 215 mm	
Gewicht	6,8 kg	
Schutzart	IP23S	
Bestellnummer	108.2000.0 (PG S0)	108.2005.0 (PG S0)
Preis	1.847,00 €	2.211,00 €

MIT PRAKTISCHEM ZUBEHÖR ZUM PERFEKTEN ERGEBNIS.



Schweißzubehör WIG

Druckminderer Pro Ar/CO₂ 200 bar 32/24
 Best.-Nr.: 570.9265.0 (PG A8)
 Preis: 85,00 €
 Werkstückleitung 25 mm², 4 m
 Best.-Nr.: 551.0120.0 (PG A8)
 Preis: 57,00 €



Montagekoffer

Ein Griff und alles dabei. Aus robustem Kunststoff, rot, ohne Inhalt, 560 x 485 x 180 mm.
 Best.-Nr. 610.0806.2 (PG S0)
 Preis: 113,00 €



Fußfernregler FR 32

Praktische Bedienung per Fußfernregler direkt an Ort und Stelle.
 Best.-Nr. 570.1132.0 (PG I0)
 Preis: 470,00 €



WIG Brenner

a-LTG 1700-UD 4 m; Preis: 253,00 €
 Best.-Nr.: 513.6704.3 (PG S1)
 i-LTG 2600-PM, 4 m; Preis: 446,00 €
 Best.-Nr.: 513.2604.5 (PG S1)
 a-LTG 1700-UD 8 m; Preis: 304,00 €
 Best.-Nr.: 513.6708.3 (PG S1)

PERFEKT AUSGERÜSTET, UNSCHLAGBAR IM PREIS: DIE LORCH AKTIONSPAKETE.



MicorTIG 200 BasicPlus für die Werkstatt

MicorTIG 200 BasicPlus (Accu-Ready), Werkstückleitung 25mm², 4m, St 13mm, WIG-Brenner a-LTG 1700-UD, 4 m, WIG-Set-Kit 1 / 1,6mm / WLT 17/26, WIG Handschuhe Gr. L, Druckminderer Ar/CO₂ PC 200bar 32/24, Schweißhelm APR 900

Best.-Nr. 108.7090.0 (PG SA)
 Paketpreis: 1.923,00 €¹⁾

SIE SPAREN:
770 €



MicorTIG 200 BasicPlus für die Werkstatt mit Powermaster-Brenner

MicorTIG 200 BasicPlus (Accu-Ready), Werkstückleitung 25mm², 4m, St 13mm, WIG-Brenner i-LTG 2600-PM, 4 m, WIG-Set-Kit 2 / 2,4mm / WLT 17/26, WIG Handschuhe Gr. L, Druckminderer Ar/CO₂ PC 200bar 32/24, Schweißhelm APR 900

Best.-Nr. 108.7091.0 (PG SA)
 Paketpreis: 2.102,00 €¹⁾

SIE SPAREN:
790 €



MicorTIG 200 BasicPlus für die Montage

MicorTIG 200 BasicPlus (Accu-Ready), WIG-Brenner a-LTG 1700-UD, 8 m, Werkstückleitung 25mm², 4m, St 13mm, WIG Handschuhe Gr. L, Druckminderer Ar/CO₂ PC 200bar 32/24, WIG-Set-Kit 1 / 1,6mm / WLT 17/26, Montagekoffer, Schweißhelm APR 900

Best.-Nr. 108.7092.0 (PG SA)
 Paketpreis: 2.071,00 €¹⁾

SIE SPAREN:
790 €



MicorTIG 200 ControlPro für die Werkstatt

MicorTIG 200 ControlPro (Accu-Ready), Werkstückleitung 25mm², 4m, St 13mm, WIG-Brenner a-LTG 1700-UD, 4 m, WIG-Set-Kit 1 / 1,6mm / WLT 17/26, WIG Handschuhe Gr. L, Druckminderer Ar/CO₂ PC 200bar 32/24, Schweißhelm APR 900

Best.-Nr. 108.7093.0 (PG SA)
 Paketpreis: 2.231,00 €¹⁾

SIE SPAREN:
830 €



MicorTIG 200 ControlPro für die Werkstatt mit Powermaster-Brenner

MicorTIG 200 ControlPro (Accu-Ready), Werkstückleitung 25mm², 4m, St 13mm, WIG-Brenner i-LTG 2600-PM, 4 m, WIG-Set-Kit 2 / 2,4mm / WLT 17/26, WIG Handschuhe Gr. L, Druckminderer Ar/CO₂ PC 200bar 32/24, Schweißhelm APR 900

Best.-Nr. 108.7094.0 (PG SA)
 Paketpreis: 2.416,00 €¹⁾

SIE SPAREN:
840 €



MicorTIG 200 ControlPro für die Montage

MicorTIG 200 ControlPro (Accu-Ready), Werkstückleitung 25mm², 4m, St 13mm, WIG-Brenner a-LTG 1700-UD, 8 m, WIG Handschuhe Gr. L, Druckminderer Ar/CO₂ PC 200bar 32/24, WIG-Set-Kit 1 / 1,6mm / WLT 17/26, Montagekoffer, Schweißhelm APR 900





Best.-Nr. 108.7095.0 (PG SA)
 Paketpreis: 2.385,00 €¹⁾

SIE SPAREN:
840 €

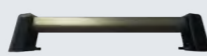

Alle Preise zzgl. gesetzlicher Mehrwertsteuer
¹⁾ Alle Paketpreise sind vorbehaltlich notwendiger Materialzuschläge. Den aktuell gültigen Paketpreis erhalten Sie über den QR-Code.

NOCH MEHR PRAKTISCHES ZUBEHÖR:

Bezeichnung	Best.-Nr.	Preis (€)	
Umrüstung auf Edelstahl			
WIG-Ausrüstungskit 1,6 mm im Koffer: 1 Wolframelektrode gold 1,6 mm; 3 Spannhülsegehäuse 1,6 mm; 3 Spannhülsen 1,6 mm; 5 keramische Gasdüsen Gr. 5	551.3051.0 (PG S3)	49,80	
WIG-Ausrüstungskit 2,4 mm im Koffer: 1 Wolframelektrode gold 2,4 mm; 3 Spannhülsegehäuse 2,4 mm; 3 Spannhülsen 2,4 mm; 5 keramische Gasdüsen Gr. 6	551.3052.0 (PG S3)	52,00	
Wolframelektrode gold (Universal) Ø 1,0 mm; (VPE 10 Stück)	535.8006.1 (PG S3)	19,60	
Wolframelektrode gold (Universal) Ø 1,6 mm; (VPE 10 Stück)	535.8006.2 (PG S3)	21,10	
Wolframelektrode gold (Universal) Ø 2,4 mm; (VPE 5 Stück)	535.8006.3 (PG S3)	22,85	
Keramische Gasdüse Gr. 4 Ø 6,5; (VPE 5 Stück)	535.8003.4 (PG S3)	8,50	
Keramische Gasdüse Gr. 5 Ø 8; (VPE 5 Stück)	535.8003.5 (PG S3)	8,50	
Keramische Gasdüse Gr. 6 Ø 9,5; (VPE 5 Stück)	535.8003.6 (PG S3)	8,50	
Keramische Gasdüse Gr. 7 Ø 11; (VPE 5 Stück)	535.8003.7 (PG S3)	8,50	
Spannhülse; 1,0 mm; (VPE 5 Stück)	535.8000.1 (PG S3)	9,95	
Spannhülse; 1,6 mm; (VPE 5 Stück)	535.8000.2 (PG S3)	9,95	
Spannhülse; 2,4 mm; (VPE 5 Stück)	535.8000.3 (PG S3)	9,95	
Spannhülsegehäuse; 1,0 mm; (VPE 5 Stück)	535.8001.1 (PG S3)	8,55	
Spannhülsegehäuse; 1,6 mm; (VPE 5 Stück)	535.8001.2 (PG S3)	8,55	
Spannhülsegehäuse; 2,4 mm; (VPE 5 Stück)	535.8001.3 (PG S3)	8,55	
Spannkappe für Lorch WIG-Brenner, kurz	535.8004.1 (PG S3)	6,90	
Spannkappe für Lorch WIG-Brenner, lang	535.8004.2 (PG S3)	6,65	
Für noch bessere Gasabdeckung beim Edelstahlschweißen			
Keramische Gasdüse Gr. 8 (42x25) (VPE 10 Stück)	527.2008.0 (PG S3)	16,50	
Spannhülsegehäuse Gaslinsenausführung 2,0 - 2,4 (VPE 5 Stück)	525.2992.4 (PG S3)	45,00	
Weiteres Zubehör			
Handfernregler HR 33 Inklusive 7,5 m Anschlussleitung		570.1033.0 (PG I0)	426,00
Fußfernregler FR 35 Ein- und Ausschalten des Schweißstroms und Regelung der Schweißstromstärke und der Endstromabsenkung über Fußpedal. Mit 5 m Zuleitung. (Metallausführung)		570.1135.0 (PG I0)	730,00
EasyGo 1 Tragegriff für MicorStick/MicorTIG Einzelgeräte		570.7595.1 (PG S0)	24,00
Transportwagen Eco-Trolley Einfacher Transportwagen für MicorStick/MicorTIG inkl. Akku, ausgelegt bis 20 l-Gasflaschen		570.3015.0 (PG I0)	387,00
Schweißhelm Autoprotect APR 900 Vorsatzscheiben Set (außen) APR 900, VPE 5 Stück Vorsatzscheiben Set (innen) APR 900, VPE 5 Stück Stirnband APR 900, VPE 2 Stück		553.1100.0 (PG S5) 553.0020.1 (PG S5) 553.0020.2 (PG S5) 553.0010.9 (PG S5)	384,00 29,30 9,00 8,20

DAS SAGT DER KUNDE ZUR MICORTIG:



„Die MicorTIG hat ihre Schweißqualität auch bei hochlegierten Edelstählen bewiesen. Da wir unterschiedliche Wandstärken schweißen, hat sich auch der Jobspeicher bewährt. Zudem sind die Zündeigenschaften ausgezeichnet: Der Zündfunke ist sehr präzise und streut nicht, sodass wir bei der Vorbereitung der Schweißnähte die Heftpunkte exakt setzen können.“

- Daniel Schöttle, SMT Schöttle Metalltechnik GmbH

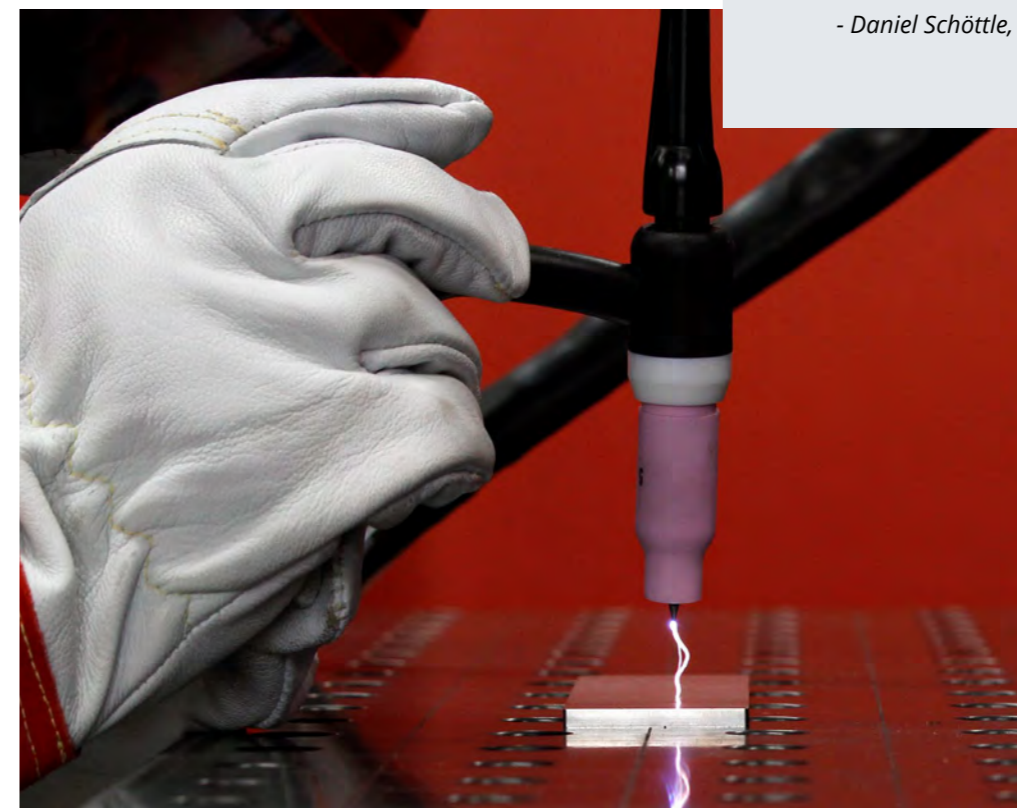



**KANN ALU UND STAHL.
AUCH MOBIL.**

Die HandyTIG AC/DC-Serie.

DAS KOMPAKTE MULTITALENT FÜR ALUMINIUM UND EDELSTAHL.

Wer jeden Job an jedem Ort professionell erledigt, darf sich wohl zurecht Alleskönner nennen. Die HandyTIG AC/DC fühlt sich in einer Werkstatt genauso wohl wie auf Montage. Noch wohler fühlt sich dabei nur der Schweißer. Weil es ihm seine Profi-Schweißanlage von Lorch extrem einfach macht, perfekte Nähte zu schweißen.

Zum Aluminium WIG-schweißen braucht man Wechselstrom (AC). Da Aluminium ein sehr guter Wärmeleiter ist, bedarf jeder Millimeter Materialdicke mehr Strom. Aus diesem Grund gibt es die HandyTIG 180 AC/DC für Aluminium bis 5 mm und die HandyTIG 200 AC/DC für Aluminium bis 8 mm Dicke. Beide für das 230 V Netz.

Somit steht Ihrem Erfolg nichts mehr im Weg. Im Apparatebau oder der Blechverarbeitung mit festem Arbeitsplatz oder unterwegs bei Reparatur, Instandhaltung und Endmontage: Die HandyTIG AC/DC liefert Top-Performance – immer und überall. Eine große Industrie-WIG-Schweißanlage kann das auch nicht besser. Und die wollen Sie bestimmt nicht auf die nächste Baustelle schleppen.



HandyTIG 180 AC/DC ControlPro

- Schweißbereich 5 - 180 A
- Stahl/Edelstahl: bis zu 8 mm
- Aluminium: bis zu 5 mm
- Schuko-Stecker (230 V)
- HF-Zündung
- amperegenaue Digitalanzeige
- Intuitive Bedienung mit Einstellautomatik
- Pulsfunktion
- Fernregelung am Brenner
- Jobspeicher für je 2 WIG- und Elektroden-Schweißaufgaben



HandyTIG 200 AC/DC ControlPro

- Schweißbereich 3 - 200 A
- Stahl/Edelstahl: bis zu 10 mm
- Aluminium: bis zu 8 mm
- HF-Zündung
- amperegenaue Digitalanzeige
- Intuitive Bedienung mit Einstellautomatik
- Pulsfunktion
- Fernregelung am Brenner
- Jobspeicher für je 2 WIG- und Elektroden-Schweißaufgaben

JETZT ALUMINIUM. JETZT EINFACH.

Perfekt in der Bedienung. Perfekt im Ergebnis.

Und deshalb: Perfekt für jeden, der sich das Schweißerleben leicht machen will – ob er in der Werkstatt Aluminiumbleche schweißt oder vor Ort auf der Baustelle: Das Bedienkonzept der HandyTIG AC/DC ist bis ins Detail durchdacht: Zuerst wählen Sie die Stromart, DC für Stahl, AC für Aluminium. Der Rest ist wie immer bei Lorch: 3 Schritte und Schweißen. Die eingebaute Einstellautomatik unterstützt Sie maximal. Es gibt Menschen, die denken Aluschweißen sei zu kompliziert um dabei erfolgreich zu sein. Und lassen die Aufträge sausen. Zum Glück kennen Sie ja nun die HandyTIG AC/DC.

Smart WIG-Schweißen

Die HandyTIG AC/DC Serie hat einen sehr stabilen Lichtbogen. Bei AC ist die Stromform auf maximale Stabilität, sehr gute Reinigungswirkung der Alu-Oxidhaut und – ganz wichtig – reduzierte Lautstärke optimiert. Die voll-digitale Prozesssteuerung regelt den WIG-Lichtbogen außerordentlich stabil und präzise, auch bei schwankender Netzspannung. Die umfassende Funktionsausstattung ermöglicht überzeugende Ergebnisse.

- **Präzise Stromeinstellung:** Mit amperegenauer Digitalanzeige.
- **Berührungslose HF-Zündung:** Für zuverlässigen Lichtbogenstart, auch bei Aluminium. Alternativ HF freie ContactTIG Zündung anwählbar.
- **2-/4-Takt Logik:** Für schnelles Heften und komfortables Nahtschweißen.
- **Adaptive Endkraterfunktion,** abschaltbar für Heftschweißungen.
- **Zweitstromfunktion** kann während dem Schweißen am Brenner abgerufen werden, um z.B. das Durchfallen der Naht zu vermeiden.
- **Pulsfunktion:** Einstellbar bis 2 KHz sorgt für bessere Schmelzbadbeherrschung, perfektes Nahtaussehen und hilft bei dünnem Material.
- **Up/Down- oder Powermaster-Funktion,** die Fernregelung am Brenner. Entweder den Schweißstrom über Up/Down oder die Fernbedienung mit Digitalanzeige im Brenner regeln. Erhöht maßgeblich die Effizienz und spart so Zeit und Geld.
- **Job-Funktion** speichert die Einstellungen für 2 WIG und 2 Elektroden-schweißungen, um sie bei Bedarf einfach abrufen zu können. Perfekt für wiederholende Arbeiten, wie z.B. Heften.
- **Fernregleranschluss** z.B. zur komfortablen und effizienten Schweißung mit dem Fußfernregler in der Werkstatt.
- **Automatisches Gasmanagement** steuert die Gasvor- und -nachströmung, damit Wolframelektrode und Naht vor Oxidation geschützt sind.

Auch Elektrodenschweißen

Die HandyTIG AC/DC ist auch sehr gut zum Elektrodenschweißen geeignet.

- **Hotstart** für perfekte Zündung.
- **Arc-Force-Regelung** für erhöhte Lichtbogenstabilität.
- **Anti-Stick-System** gegen Festkleben und Ausglühen der Elektrode.



In der Praxis trennt sich die Spreu vom Weizen.

- **Geringes Gewicht und Crash-Schutz.** Mit kaum mehr als 13 kg ist die HandyTIG AC/DC sehr mobil einsetzbar. Der spezielle Crash-Schutz sichert das Gehäuse auch bei Stürzen bis 60 cm. Die serienmäßige Schutzabdeckung des Bedienfelds und der integrierte Staubfilter garantieren Robustheit und Langlebigkeit auch im rauen Montageeinsatz.
- **Überall am 230 V Netz,** mit 16 A Absicherung arbeitet die HandyTIG AC/DC zuverlässig. Mit Verlängerungsleitungen bis 100 m und Generatorbetrieb kommt sie klar.
- **Lang lebe die HandyTIG.** Die Spezialbeschichtung der Elektronik, der integrierte Luftkanal und die Überdimensionierung der Leistungskomponenten sorgen für optimalen Staubschutz und lange Lebensdauer.
- **Sicher und normenkonform.** Echte IP 23S, das S-Zeichen und geprüfte ernsthafte CE Konformität nach europäischen Normen und permanente Qualitätssicherung made in Germany sorgen für maximale Sicherheit in der Werkstatt und auf Montage. Machen Sie keine Kompromisse. Bei Lorch bedeutet das CE Zeichen eben nicht „China-Export“.
- **Energieeffizient** durch Thermocontrol und Lüfter-Standby. Das Standby-System reduziert Lüftergeräusch, Verschmutzung und Energieverbrauch.
- **Multitalent für Montage und Werkstatt.** Die HandyTIG AC/DC können Sie am Gurt tragen, mit dem Trolley-Montagekoffer samt Zubehör transportieren oder im Maxi-Trolley in der Werkstatt oder auf der Baustelle einsetzen.



3 SCHRITTE UND SCHWEISSEN

Genial einfach. Bedienung – Made by Lorch!

1. Einschalten
2. Schweißverfahren / Taktfunktion wählen
3. Schweißstrom einstellen

Im Hintergrund stellt die Einstellautomatik die passenden Parameter, wie z.B. Endkraterfunktion adaptiv ein. Bei Bedarf können Sie diese über das Untermenü individuell anpassen.



HANDYTIG 180 AC/DC 200 AC/DC



	HandyTIG 180 AC/DC ControlPro	HandyTIG 200 AC/DC ControlPro
HF-Zündung / ContacTIG	✓ / ✓	✓ / ✓
Pulsfunktion	✓	✓
Stufenlose StromEinstellung	✓	✓
WIG AC Schweißen für Aluminium	✓	✓
WIG DC Schweißen	✓	✓
2-/4 Takt Logik	✓	✓
Fernbedienung am Brenner UD/PM	✓	✓
Fernregelanschluss	✓	✓
Job-Funktion	✓	✓
Technische Daten		
Schweißverfahren	WIG / Elektrode	
Elektroden-Ø	1,0 mm - 3,2 mm / 1,5 mm - 4,0 mm	
Schweißbares Material WIG	Stahl, Edelstahl, Kupfer, Aluminium	
Schweißbares Material Elektrode	Stahl, Edelstahl	
Schweißbereich	5 A - 180 A / 5 A - 150 A	
ED bei max. Strom (40 °C)	35 %	
Strom bei 60 % ED (40 °C)	150 A / 110 A	
Netzspannung	230 V (+ 15 % / - 15 %)	
Maße (L x B x H)	480 mm x 185 mm x 326 mm	
Gewicht	13,3 kg	
Schutzart	IP23S	
Bestellnummer	108.0186.0 (PG S0)	108.0206.0 (PG S0)
Preis	3.219,00 €	3.493,00 €

PERFEKT AUSGERÜSTET, UNSCHLAGBAR IM PREIS: DIE LORCH AKTIONSPAKETE.



HandyTIG 180 AC/DC für die Werkstatt

HandyTIG 180 AC/DC, WIG-Brenner a-LTG 2600-UD, 4 m, Werkstückleitung 25mm², 4m, St 13mm, WIG Handschuhe Gr. L, Druckminderer Ar/CO₂ PC 200bar 32/24, WIG-Set-Kit 2 / 2,4mm / WLT 17/26, Schweißhelm APR 900

Best.-Nr. 108.7098.0 (PG SA)
Paketpreis: 2.855,00 €¹⁾

SIE SPAREN:
1.230 €



HandyTIG 180 AC/DC für die Montage mit Powermaster-Brenner

HandyTIG 180 AC/DC, WIG-Brenner i-LTG 2600-PM, 8 m, Werkstückleitung 25mm², 4m, St 13mm, WIG Handschuhe Gr. L, Druckminderer Ar/CO₂ PC 200bar 32/24, WIG-Set-Kit 2 / 2,4mm / WLT 17/26, Schweißhelm APR 900

Best.-Nr. 108.7099.0 (PG SA)
Paketpreis: 2.977,00 €¹⁾

SIE SPAREN:
1.350 €



HandyTIG 200 AC/DC für die Werkstatt

HandyTIG 200 AC/DC, WIG-Brenner a-LTG 2600-UD, 4 m, Werkstückleitung 25mm², 4m, St 13mm, WIG Handschuhe Gr. L, Druckminderer Ar/CO₂ PC 200bar 32/24, WIG-Set-Kit 2 / 2,4mm / WLT 17/26, Schweißhelm APR 900

Best.-Nr. 108.7100.0 (PG SA)
Paketpreis: 3.109,00 €¹⁾

SIE SPAREN:
1.250 €



HandyTIG 200 AC/DC für die Montage mit Powermaster-Brenner

HandyTIG 200 AC/DC, WIG-Brenner i-LTG 2600-PM, 8 m, Werkstückleitung 25mm², 4m, St 13mm, WIG Handschuhe Gr. L, Druckminderer Ar/CO₂ PC 200bar 32/24, WIG-Set-Kit 2 / 2,4mm / WLT 17/26, Schweißhelm APR 900

Best.-Nr. 108.7101.0 (PG SA)
Paketpreis: 3.231,00 €¹⁾

SIE SPAREN:
1.370 €

MIT PRAKTISCHEM ZUBEHÖR ZUM PERFEKTEN ERGEBNIS.



Schweißzubehör WIG

Druckminderer Pro Ar/CO₂ 200 bar 32/24

Best.-Nr.: 570.9265.0 (PG A8)
Preis: 85,00 €

Werkstückleitung 25 mm², 4 m

Best.-Nr.: 551.0120.0 (PG A8)
Preis: 57,00 €



WIG Brenner

a-LTG 2600-UD 4 m

Best.-Nr.: 513.7604.3 (PG S1)
Preis: 267,00 €

i-LTG 2600-PM 8 m

Best.-Nr.: 513.2608.5 (PG S1)
Preis: 509,00 €



Bully-Trolley Montagekoffer

Montagekoffer aus robustem Kunststoff, rot, ohne Inhalt, mit Metallverriegelung und stabilem Ausziehgriff, mit praktischer Inneneinteilung, 570x650x360 mm

Best.-Nr.: 610.0808.0 (PG A8)
Preis: 359,00 €

Transportwagen Maxi Trolley

Stabiler Transportwagen serienmäßig mit 2 Gurtbändern zur Anlagenausführung, vorbereitet für optionale Adaption von Metallhalterungen, ausgelegt bis 50 l-Gasflaschen

Best.-Nr.: 570.3080.0 (PG S0)
Preis: 596,00 €

Metallhalterung zur Fixierung am Transportwagen

Best.-Nr.: 570.3082.0 (PG S0)
Preis: 96,00 €



Fußfernregler FR 32 und FR 35

Fußfernregler FR 32 (Kunststoffkonstruktion)

Best.-Nr.: 570.1132.0 (PG I0)
Preis: 470,00 €

Fußfernregler FR 35 (Metallkonstruktion)





Best.-Nr.: 570.1135.0 (PG I0)
Preis: 730,00 €



Alle Preise zzgl. gesetzlicher Mehrwertsteuer

¹⁾ Alle Paketpreise sind vorbehaltlich notwendiger Materialzuschläge. Den aktuell gültigen Paketpreis erhalten Sie über den QR-Code.

HANDYTIG
180 AC/DC
200 AC/DC

Bezeichnung	Best.-Nr.	Preis (€)
Zubehör Paket Brenner a-LTG 2600-UD		
WIG-Ausrüstungskit 1,6 mm im Koffer: 1 Wolfram-Elektrode gold 1,6 mm; 3 Spannhülsegehäuse 1,6 mm; 3 Spannhülsen 1,6 mm; 5 keramische Gasdüsen Gr. 5	551.3051.0 (PG S3)	49,80
WIG-Ausrüstungskit 2,4 mm im Koffer: 1 Wolfram-Elektrode gold 2,4 mm; 3 Spannhülsegehäuse 2,4 mm; 3 Spannhülsen 2,4 mm; 5 keramische Gasdüsen Gr. 6	551.3052.0 (PG S3)	52,00
WIG-Ausrüstungskit 1,6 & 2,4 mm im Koffer 3 Wolfram-Elektroden gold 1,6 mm; 3 Wolframelektroden gold 2,4 mm; 1 Spannhülsegehäuse 1,6 mm; 1 Spannhülsegehäuse 2,4 mm; 2 Spannhülsen 1,6 mm; 2 Spannhülsen 2,4 mm; 3 keramische Gasdüsen Gr. 5; 3 keramische Gasdüsen Gr. 6; 3 keramische Gasdüsen Gr. 7; Spannkappe lang; 1 Spannkappe kurz	551.3054.0 (PG S3)	79,10
Wolframelektrode gold (Universal) Ø 1,0 mm; (VPE 10 Stück)	535.8006.1 (PG S3)	19,60
Wolframelektrode gold (Universal) Ø 1,6 mm; (VPE 10 Stück)	535.8006.2 (PG S3)	21,60
Wolframelektrode gold (Universal) Ø 2,4 mm; (VPE 5 Stück)	535.8006.3 (PG S3)	22,85
Wolframelektrode gold (Universal) Ø 3,2 mm; (VPE 5 Stück)	535.8006.4 (PG S3)	37,60
Wolframelektrode grün (empfohlen für Aluminium) Ø 1,0 mm; (VPE 10 Stück)	535.8005.1 (PG S3)	19,60
Wolframelektrode grün (empfohlen für Aluminium) Ø 1,6 mm; (VPE 10 Stück)	535.8005.2 (PG S3)	21,60
Wolframelektrode grün (empfohlen für Aluminium) Ø 2,4 mm; (VPE 5 Stück)	535.8005.3 (PG S3)	22,85
Wolframelektrode grün (empfohlen für Aluminium) Ø 3,2 mm; (VPE 5 Stück)	535.8005.4 (PG S3)	37,60
Keramische Gasdüse Gr. 4 Ø 6,5; (VPE 5 Stück)	535.8003.4 (PG S3)	8,50
Keramische Gasdüse Gr. 5 Ø 8; (VPE 5 Stück)	535.8003.5 (PG S3)	8,50
Keramische Gasdüse Gr. 6 Ø 9,5; (VPE 5 Stück)	535.8003.6 (PG S3)	8,50
Keramische Gasdüse Gr. 7 Ø 11; (VPE 5 Stück)	535.8003.7 (PG S3)	8,50
Spannhülse; 1,0 mm; (VPE 5 Stück)	535.8000.1 (PG S3)	9,95
Spannhülse; 1,6 mm; (VPE 5 Stück)	535.8000.2 (PG S3)	9,95
Spannhülse; 2,4 mm; (VPE 5 Stück)	535.8000.3 (PG S3)	9,95
Spannhülse; 3,2 mm; (VPE 5 Stück)	535.8000.4 (PG S3)	9,95
Spannhülsegehäuse; 1,0 mm; (VPE 2 Stück)	535.8001.1 (PG S3)	8,55
Spannhülsegehäuse; 1,6 mm; (VPE 2 Stück)	535.8001.2 (PG S3)	8,55
Spannhülsegehäuse; 2,4 mm; (VPE 2 Stück)	535.8001.3 (PG S3)	8,55
Spannhülsegehäuse; 3,2 mm; (VPE 5 Stück)	535.8001.4 (PG S3)	8,55
Spannkappe für Lorch WIG-Brenner, kurz	535.8004.1 (PG S3)	6,90
Spannkappe für Lorch WIG-Brenner, lang	535.8004.2 (PG S3)	6,65
Für noch bessere Gasabdeckung beim Edelstahlschweißen		
Keramische Gasdüse Gr. 8 (42x25) (VPE 10 Stück)	527.2008.0 (PG S3)	16,50
Spannhülsegehäuse Gaslinsenausführung 2,0 - 2,4 (VPE 5 Stück)	525.2992.4 (PG S3)	45,00
Weiteres Zubehör		
Transportwagen Maxi Trolley 	570.3080.0 (PG S0)	596,00
Metallhalterung für Maxi-Trolley	570.3082.0 (PG S0)	96,00
Schweißhelm Autoprotect APR 900 	553.1100.0 (PG S5)	384,00
Vorsatzscheiben Set (außen) APR 900, VPE 5 Stück	553.0020.1 (PG S5)	29,30
Vorsatzscheiben Set (innen) APR 900, VPE 5 Stück	553.0020.2 (PG S5)	9,00
Stirnband APR 900, VPE 2 Stück	553.0010.9 (PG S5)	8,20
Handfernregler HR 33  inklusive 7,5 m Anschlussleitung	570.1033.0 (PG I0)	426,00
Verlängerungskabelsatz für Fernregler 7,5 m 	570.9033.0 (PG A8)	213,00

TEG 4.0

Für jedes WIG-Gerät: Perfekt geschliffene Elektroden für beste Schweißergebnisse.

Es ist soweit! Zündprobleme sind passé. Auswandernde Lichtbögen sind vergessen. Magnetischen Störungen wird der Garaus gemacht. Hier kommt der Lorch TEG 4.0. Er schleift Wolframelektroden spitz und präzise. Er ist die Wolframelektroden-Schleifmaschine. Bleistifte spitzt man doch auch nicht mit der Axt.

Gut gedacht, gut gemacht: Smart Elektrode Schleifen.

Jede Elektrode mit einem Durchmesser von 1-4 mm kann geschliffen werden. Auch Elektroden, die nur noch 15 mm kurz sind, Kalotten oder Metalltropfen haben, schleifen Sie ohne Probleme.



- Klare Sicht auf den Schleifprozess.
- Diamantscheibe mit langlebigen 3 Schleifebenen. Justiert mit einem Griff.
- Präzisions-Schliff. Exakte Führung der Elektrode.
- Schliffwinkel 15°-180° stufenlos. Nur 0,3 mm Materialabtrag pro Schliff.
- Absaugen des Schleifstaubes durch Filtereinheit im Geräteboden. Vorschriftengerecht schützt er Ihre Gesundheit.
- Drehzahl 27.000 U/min stufenlos, Leistung 650 W, 230 V, Diamantscheibe 40 mm Ø, 2,8 kg.

MIT PRAKTISCHEM ZUBEHÖR ZUM PERFEKTEN ERGEBNIS.

Bezeichnung	Best.-Nr.	Preis (€)
TEG 4.0 Elektrodenschleifgerät Für die Montage - alles im Koffer: Gerät, Spannzange 1,6 mm; 2,4 mm; 3,2 mm	810.8600.0 (PG A8)	1.034,00
Universalhalterung für TEG 4.0 Für die stationäre Befestigung an der Werkbank.	810.8606.0 (PG A8)	82,00
Ersatz-Schleifscheibe Ø 40 mm; 1 Stück	810.8601.0 (PG A8)	89,00
Ersatz-Elektrodenhalter 1 Stück	810.8602.0 (PG A8)	84,00



HANDLING, HANDLING UND NOCHMALS HANDLING.

Die WIG-Brenner.

SIE WERDEN UNSERE WIG-BRENNER NIE WIEDER AUS DER HAND GEBEN WOLLEN ...

... weil sie so perfekt drin liegen. Ergonomie und Handhabung sind die entscheidenden Kriterien für einen guten WIG-Brenner. Denn Sie wollen jede Naht perfekt im Griff haben – und das auch mal über Stunden und in ungünstigen Lagen, ob in der Werkstatt oder auf Montage. Unsere Produktdesigner haben gemeinsam mit zahlreichen WIG-Schweißern die perfekten Brenner für Ihren anspruchsvollen Arbeitsalltag entwickelt. Denn für uns zählt nur, was in der Praxis zählt: perfekte Beherrschbarkeit des Lichtbogens, klare, einfache Bedienung, selbst bei komplexen Schweißaufgaben, und hohe Robustheit. Weil wir wissen, dass Schweißer keine Samthandschuhe anziehen. Kurz: Mit unseren Brennern bekommen Sie das perfekte Werkzeug für Ihre MicorTIG oder HandyTIG Anlage.



WIG-Brenner a-LTG

- Gasgekühlt
- Der Standard
- Bedienkonzepte: Doppeldruck (DD) oder UpDown (UD)

a-LTG 900
Schweißbereich
bis 110 A

a-LTG 1700
Schweißbereich
bis 140 A

a-LTG 2600
Schweißbereich
bis 180 A

a-LTG 2800
Schweißbereich
bis 300 A



WIG-Brenner i-LTG

- Gasgekühlt
- Brenner mit HeatProtect, TorchProtect
- Bedienkonzepte: UpDown (UD) oder Powermaster (PM): Regelung wichtiger Parameter direkt am Brenner

i-LTG 900
Schweißbereich
bis 110 A

i-LTG 1700
Schweißbereich
bis 140 A

i-LTG 2600
Schweißbereich
bis 180 A

i-LTG 2800
Schweißbereich
bis 300 A



WIG-Brenner LTV

- Gasgekühlt
- Ventilbrenner für Lorch MicorStick und X-Serie
- Bedienkonzept: Ventil-Drehrad

LTV 1700
Schweißbereich
bis 140 A

LTV 2600
Schweißbereich
bis 180 A

ACHTEN SIE AUF DIE DETAILS. WIR TUN'S AUCH!

STABIL

Der verkürzte Bedienabstand des Brenners und der dadurch optimierte Brennerschwerpunkt ermöglichen Ihnen eine sichere Handhabung sowie eine ruhige Führung des Lichtbogens.



ERGONOMISCH

Liegt ermüdungsfrei in der Hand.

SICHER

Durch den erhöhten Zweitstromtaster wird eine ungewollte Betätigung des UpDown-Tasters verhindert.

FLEXIBEL

Für maximale Beweglichkeit und Bedienkomfort sorgen das Kugelgelenk am Handgriff und das biegsame Leder-Flex-Schlauchpaket.

VARIABEL

Das zugehörige Schlauchpaket für den WIG-Brenner ist als 4-m- und 8-m-Variante erhältlich.

Geht auch „mit Links“

Einfach die Mode-Taste sieben Sekunden drücken, und die Display-Anzeige wird für Linkshänder-Ansicht umgeschaltet.



Doppeldruck (DD) – Zweitstrom abrufen

- Zwei ergonomisch geformte Drucktasten
- Taste 1: Strom ein- und ausschalten
- Taste 2: Zweitstrom abrufen



UpDown (UD) – Strom regeln

- Zwei ergonomisch geformte Drucktasten
- Taste 1: Strom ein- und ausschalten
- Taste 2: Zweitstrom abrufen
- + Mit Stromquellen-Fernregelung
- + Im Job-Betrieb der Anlage: mit Up/Down Tasten Jobs hintereinander abrufbar



Powermaster (PM) – die Fernregelung

- Zwei ergonomisch geformte Drucktasten
- Taste 1: Strom ein- und ausschalten
- Taste 2: Zweitstrom abrufen
- Mit Stromquellen-Fernregelung
- + Mit integrierter Digitalanzeige verschiedenster Schweißparameter und amperegenauer Steuerung
- + **Mode-Taste:**
 - Wechsel zwischen Schweißparametern, auch im Job-Betrieb
 - Umschaltfunktion für Links- und Rechtshänder
- + Zwei weitere frei wählbare Funktionen



i-Torch – voll-digital macht's möglich

Der i-Torch-Powermaster-Brenner von Lorch revolutioniert die Möglichkeiten der Brennerfernregelung beim WIG-Schweißen.

Mit ihm haben die Lorch Schweißer und Ingenieure wieder einmal ihren Erfindungsreichtum unter Beweis gestellt und den WIG-Fernregelbrenner neu erfunden, mit neuen Möglichkeiten durch voll-digitale Bus-Kommunikation und optimale Ergonomie. Sein patentiertes Bedienkonzept verbessert das Schweißen und sorgt für maximale Produktivität bei WIG.



- **TorchProtect:** Durch die optionale Aktivierung des TorchProtect in der Schweißanlage wird der WIG-Brenner automatisch erkannt und nicht mehr als der jeweils zulässige Maximalstrom bereitgestellt. So wird eine Überlastung des Brenners verhindert.



- **HeatProtect:** Um die Steuerungselektronik vor Überhitzung zu schützen, übernimmt ein Hitzesensor die thermische Absicherung.

WIG- BRENNER

		MicorStick-Serie X-Serie		
		Ventilbrenner für ContactTIG		
Brenner		Best.-Nr.	Preis (€)	
	LTV 1700, LTV 3550	4 m	509.6440.7 (PG S1)	116,00
		8 m	509.6480.7 (PG S1)	167,00
	LTV 2600, LTV 3550	4 m	505.7640.6 (PG S1)	123,00
		8 m	505.7680.6 (PG S1)	186,00

Technische Daten und Lieferausstattung:

LTV 1700: 100 % ED bei 80 A DC / 60 A AC, 35 % ED bei 140 A DC / 100 A AC

Ausgestattet: Gasdüse Gr. 5; Wolframelektrode gold; Spannhülsegehäuse & Spannhülse in 1,6 mm; Spannkappe lang

LTV 2600: 100 % ED bei 110 A DC / 80 A AC, 35 % ED bei 180 A DC / 130 A AC

Ausgestattet: Gasdüse Gr. 7; Wolframelektrode gold; Spannhülsegehäuse & Spannhülse in 2,4 mm; Spannkappe lang

		HandyTIG 180 DC Serie				
		BasicPlus / ControlPro		ControlPro		
		Doppeldruck (DD)		Up/Down (UD)		
Brenner		Best.-Nr.	Preis (€)	Best.-Nr.	Preis (€)	
	a-LTG 900	4 m	513.5904.2 (PG S1)	175,00	513.5904.4 (PG S1)	243,00
		8 m	513.5908.2 (PG S1)	226,00	513.5908.4 (PG S1)	294,00
	a-LTG 1700	4 m	513.6704.2 (PG S1)	185,00	513.6704.4 (PG S1)	253,00
		8 m	513.6708.2 (PG S1)	236,00	513.6708.4 (PG S1)	304,00

		HandyTIG 180 AC/DC ControlPro HandyTIG 200 AC/DC ControlPro MicorTIG 200 DC						
		Doppeldruck (DD)		Up/Down (UD)		Powermaster (PM)		
Brenner		Best.-Nr.	Preis (€)	Best.-Nr.	Preis (€)	Best.-Nr.	Preis (€)	
	a-LTG 900	4 m	513.5904.1 (PG S1)	175,00	513.5904.3 (PG S1)	243,00		
		8 m	513.5908.1 (PG S1)	226,00	513.5908.3 (PG S1)	294,00		
	i-LTG 900	4 m			513.0904.3 (PG S1)	282,00	513.0904.5 (PG S1)	424,00
		8 m			513.0908.3 (PG S1)	333,00	513.0908.5 (PG S1)	475,00
	a-LTG 1700	4 m	513.6704.1 (PG S1)	185,00	513.6704.3 (PG S1)	253,00		
		8 m	513.6708.1 (PG S1)	236,00	513.6708.3 (PG S1)	304,00		
	i-LTG 1700	4 m			513.1704.3 (PG S1)	292,00	513.1704.5 (PG S1)	434,00
		8 m			513.1708.3 (PG S1)	343,00	513.1708.5 (PG S1)	485,00
	a-LTG 2600	4 m	513.7604.1 (PG S1)	199,00	513.7604.3 (PG S1)	267,00		
		8 m	513.7608.1 (PG S1)	262,00	513.7608.3 (PG S1)	330,00		
	i-LTG 2600	4 m			513.2604.3 (PG S1)	304,00	513.2604.5 (PG S1)	446,00
		8 m			513.2608.3 (PG S1)	367,00	513.2608.5 (PG S1)	509,00
	a-LTG 2800	4 m	513.7804.1 (PG S1)	481,00	513.7804.3 (PG S1)	521,00		
		8 m	513.7808.1 (PG S1)	602,00	513.7808.3 (PG S1)	642,00		
	i-LTG 2800	4 m			513.2804.3 (PG S1)	588,00	513.2804.5 (PG S1)	730,00
		8 m			513.2808.3 (PG S1)	709,00	513.2808.5 (PG S1)	851,00

Technische Daten und Lieferausstattung:

LTG 900: 100 % ED bei 70 A DC / 50 A AC, 35 % ED bei 110 A DC / 80 A AC;

Ausstattung: Gasdüse Gr. 6; Wolframelektrode gold; Spannhülsegehäuse & Spannhülse in 1,6 mm; Spannkappe lang

LTG 1700: 100 % ED bei 80 A DC / 60 A AC, 35 % ED bei 140 A DC / 100 A AC;

Ausstattung: Gasdüse Gr. 5; Wolframelektrode gold; Spannhülsegehäuse & Spannhülse in 1,6 mm; Spannkappe lang

LTG 2600: 100 % ED bei 110 A DC / 80 A AC, 35 % ED bei 180 A DC / 130 A AC;

Ausstattung: Gasdüse Gr. 7; Wolframelektrode gold; Spannhülsegehäuse & Spannhülse in 2,4 mm; Spannkappe lang

LTG 2800: 35 % ED bei 300 A DC / 250 A AC;

Ausstattung: Gasdüse Gr. 7; Wolframelektrode gold; Spannhülsegehäuse & Spannhülse in 3,2 mm; Spannkappe lang

ZUBEHÖR WIG-BRENNER

Bezeichnung	Best.-Nr.	Preis (€)
Zubehör WIG-Brenner LTV/LTG 1700/2600/2800 (UVP)		
Keramische Gasdüse		
Größe 4 (VPE = 5 Stück)	535.8003.4 (PG S3)	8,50
Größe 5 (VPE = 5 Stück)	535.8003.5 (PG S3)	8,50
Größe 6 (VPE = 5 Stück)	535.8003.6 (PG S3)	8,50
Größe 7 (VPE = 5 Stück)	535.8003.7 (PG S3)	8,50
Spannhülsen		
1,0 mm (VPE = 5 Stück)	535.8000.1 (PG S3)	9,95
1,6 mm (VPE = 5 Stück)	535.8000.2 (PG S3)	9,95
2,4 mm (VPE = 5 Stück)	535.8000.3 (PG S3)	9,95
3,2 mm (VPE = 5 Stück)	535.8000.4 (PG S3)	9,95
Spannhülsegehäuse		
1,0 mm (VPE = 2 Stück)	535.8001.1 (PG S3)	8,55
1,6 mm (VPE = 2 Stück)	535.8001.2 (PG S3)	8,55
2,4 mm (VPE = 2 Stück)	535.8001.3 (PG S3)	8,55
3,2 mm (VPE = 2 Stück)	535.8001.4 (PG S3)	8,55
Spannkappe kurz bei engen Platzverhältnissen	535.8004.1 (PG S3)	6,90
Spannkappe lang Standardspannkappe, Ersatz	535.8004.2 (PG S3)	6,65
Zubehör WIG-Brenner LTG 1700/2600/2800		
WIG-Ausrüstungs-Kit im Koffer für 1,6 mm 1 Wolfram-Elektrode gold 1,6 mm; 3 Spannhülsegehäuse 1,6 mm; 3 Spannhülsen 1,6 mm; 5 keramische Gasdüsen Gr. 5.	551.3051.0 (PG S3)	49,80
WIG-Ausrüstungs-Kit im Koffer für 2,4 mm 1 Wolfram-Elektrode gold 2,4 mm; 3 Spannhülsegehäuse 2,4 mm; 3 Spannhülsen 2,4 mm; 5 keramische Gasdüsen Gr. 6	551.3052.0 (PG S3)	52,00
WIG-Ausrüstungs-Kit im Koffer für 1,6 und 2,4 mm 3 Wolfram-Elektroden gold 1,6 mm; 3 Wolfram-Elektroden gold 2,4 mm; 1 Spannhülsegehäuse 1,6 mm; 1 Spannhülsegehäuse 2,4 mm; 2 Spannhülsen 1,6 mm; 2 Spannhülsen 2,4 mm; 3 keramische Gasdüsen Gr. 5; 3 keramische Gasdüsen Gr. 6; 3 keramische Gasdüsen Gr. 7; Spannkappe lang; 1 Spannkappe kurz	551.3054.0 (PG S3)	79,10



Bezeichnung	Best.-Nr.	Preis (€)
WIG-Schweißstäbe		
WIG-Schweißstäbe sind die eigentliche Verbindung. Ihre Qualität ist wesentlich. Achten Sie bitte darauf, dass die Schweißstäbe zu Ihrem Material passen. Alle Stäbe sind 1000 mm lang und sicher in einem Rohr verpackt.		
Aluminium AlMg 5 Schweißzusatz für Aluminium-Magnesium-Legierungen. Der Schweißnahtbereich muss metallisch blank sein. Geeignet für Grundwerkstoffe AlMg 3, AlMg 5, AlZnMg 1, Gusslegierungen mit Mg als Hauptlegierungsanteil. 100 Stäbe, 2,0 mm.	590.5020.4 (PG S3)	39,00
Aluminium Al 99,5 Schweißzusatz für Reinaluminium. Der Schweißnahtbereich muss metallisch blank sein. Geeignet für Grundwerkstoffe Al 99,5, Al 99. 50 Stäbe, 2,0 mm.	590.5120.4 (PG S3)	22,30
Aluminium AlSi 5 Schweißzusatz für Aluminium-Silizium-Legierungen sowie artverschiedene Aluminium-Legierungen untereinander. Der Schweißnahtbereich muss metallisch blank sein. Geeignet für Grundwerkstoffe AlMgSi 0,5, bedingt für AlMgSi 0,8 und AlMgSi 1 sowie für Alu-Gusslegierungen bis 7 % Si. 100 Stäbe, 2,0 mm.	590.5220.4 (PG S3)	35,60
Edelstahl 1.4576 Zusatz zum Schweißen an unstabilisierten und stabilisierten, korrosionsbeständigen Cr Ni-Mo Stählen für Betriebstemperaturen bis ca. 400°C. Geeignet für Grundwerkstoffe 1.4401, 1.4404, 1.4435, 1.4436, 1.4437, 1.4571, 1.4573, 1.4480, 1.4581, 1.4583 50 Stäbe, 1,6 mm. 50 Stäbe, 2,0 mm.	590.5416.3 (PG S3) 590.5420.3 (PG S3)	49,10 63,50
Edelstahl 1.4370 Schweißzusatz für Verbindungen zwischen un- bzw. niedriglegierten Stählen und hochlegierten Stählen für Betriebstemperaturen bis ca. 300°C, kaltzäh bis ca. -120°C. Geeignet für Verbindungen zwischen z.B. St 37-3 mit 1.4301 50 Stäbe, 1,6 mm. 50 Stäbe, 2,0 mm.	590.5816.3 (PG S3) 590.5820.3 (PG S3)	36,70 39,70
Wolframelektroden		
Wolframelektroden Gold Neuartig, lathanisiert. Sehr gute Zündeigenschaften und hohe Standzeit. Geeignet für Gleich- und Wechselstrom. Umweltverträglich, 100 % strahlungsfrei. Länge: 175 mm. Weitere Infos siehe "WIG-Wissen". 1,0 mm (VPE = 10 Stück) 1,6 mm (VPE = 10 Stück) 2,4 mm (VPE = 5 Stück) 3,2 mm (VPE = 5 Stück)	535.8006.1 (PG S3) 535.8006.2 (PG S3) 535.8006.3 (PG S3) 535.8006.4 (PG S3)	19,60 21,60 22,85 37,60
Wolframelektroden Grün Reinwolfram, zum Schweißen von Aluminiumwerkstoffen mit Wechselstrom. Gute Kalottenbildung, sehr stabiler Lichtbogen. Nicht für Gleichstrom. Länge 175 mm. Weitere Infos siehe Tabelle „Größen Wolframelektroden“. 1,0 mm (VPE = 10 Stück) 1,6 mm (VPE = 10 Stück) 2,4 mm (VPE = 5 Stück) 3,2 mm (VPE = 5 Stück)	535.8005.1 (PG S3) 535.8005.2 (PG S3) 535.8005.3 (PG S3) 535.8005.4 (PG S3)	19,60 21,60 22,85 37,60



FÜR SAUBERE SCHWEISSNÄHTE. BLITZSCHNELL UND UMWELTFREUNDLICH.

EC-Clean 1000R.

VERGESSEN SIE GIFTIGES BEIZEN ODER MECHANISCHES REINIGEN!

Reinigen und passivieren Sie die Schweißnaht in einem Schritt und in nur 30 Sekunden. Mit dem EC-Clean 1000R. Durch einen elektrochemischen Prozess können Sie das Werkstück spiegelglatt polieren und fälschungssicher signieren.

Eingesetzt wird EC-Clean überall dort, wo Edelstahl geschweißt wird. Geländer-, Behälter-, Rohrleitungsbau oder auch in der Möbelindustrie – das Spektrum ist sehr vielfältig. Und absolut sicher, da Elektrolyte zum Einsatz kommen, die auch in der Lebensmittelindustrie als Zusatzstoff (Phosphorsäure E338) benutzt werden.

EC-Clean 1000R

- Leistung satt, 1000 VA bei 100% Einschaltdauer
- Für Werkstatt und Montage



Reinigen, Passivieren und Polieren

- Reinigen und Passivieren in einem Schritt
- Reinigt auch in Ecken und Kanten gründlich und schnell
- Polieren des Werkstücks bis zur spiegelglatten Oberfläche
- Absolut ungiftige Elektrolyte

Signieren

- Dunkel-Signieren von Edelstahl durch Oxidation
- Hell-Signieren von Aluminium durch Materialabtrag
- Dauerhaft und resistent gegen Chemie oder Abrieb
- Verwendung von Langzeit-Schablonen bis zu 5.000 Mal



Gereinigt

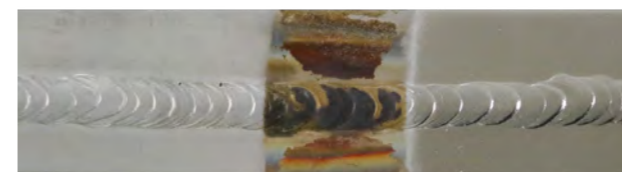

Poliert



EC-CLEAN 1000R



EC-Clean 1000R Set	
Reinigen mit Wechselspannung	✓
Polieren mit Gleichspannung	✓
Signieren auf Aluminium	✓
Signieren auf Edelstahl	✓
Technische Daten	
Leistung	1.000 VA
Anschluss	230 V / 50 - 60 Hz
Schutzklasse	IP21
Maße	320 mm x 130 mm x 215 mm
Gewicht	7,7 kg
EC-Clean 1000R Set	
Bestellnummer	814.0001.0 (PG A6)
Preis	1.875,00 €

Vergessen Sie giftiges Beizen oder mechanisches Reinigen!

Nichtrostende Stähle erhalten ihre Korrosionsbeständigkeit durch eine dünne Passivschicht aus Chromoxid. Die Hitze beim Schweißen zerstört diese Schicht; die Oberfläche ist nun empfindlich für Korrosion. Anlauffarben und Oxidationen müssen deshalb nach dem Schweißen entfernt und die Oberfläche neu passiviert werden. Dies geschieht entweder chemisch oder mechanisch. Die chemische Reinigung durch Beizen ist giftig, benötigt lange Einwirkzeiten und hinterlässt unschöne Beizränder. Mechanische Verfahren durch Bürsten oder Schleifen sind zwar ungiftig – hinterlassen aber fast immer Ferrite oder Eisenoxide auf der Oberfläche, die zu neuem Rost führen. Strahl-Verfahren sind wiederum mit hohen Investitionen verbunden. Und allen Methoden gemeinsam ist ein großer Nachteil: Die Oberflächen müssen in einem weiteren Arbeitsgang passiviert werden. Entweder durch Lagern bei kontrollierter Luftfeuchte und Sauerstoff-Zufuhr. Oder mit Hilfe chemischer Passivierungsmittel, welche Umwelt und Gesundheit wieder belasten.

Pure Effizienz.

Millionen kleiner Lichtbögen an den Enden der Kohlefaserpinsel entfernen blitzschnell sämtliche Verunreinigungen auf hochlegierten Edelstählen und sogar auf NE-Metallen wie Kupfer. Ein zweiter Arbeitsschritt zur Passivierung der Schweißnaht ist nicht notwendig.

Gift? Fehlanzeige!

Das EC-Clean 1000R reinigt mit der Kraft von Lichtbögen ganz ohne den Einsatz von giftigen Beizchemikalien wie Fluss- oder Schwefelsäure. Verwendet werden lediglich ungiftige Elektrolyte, die auch als Lebensmittelzusatzstoff E338 Verwendung finden.

REINIGEN UND PASSIVIEREN:

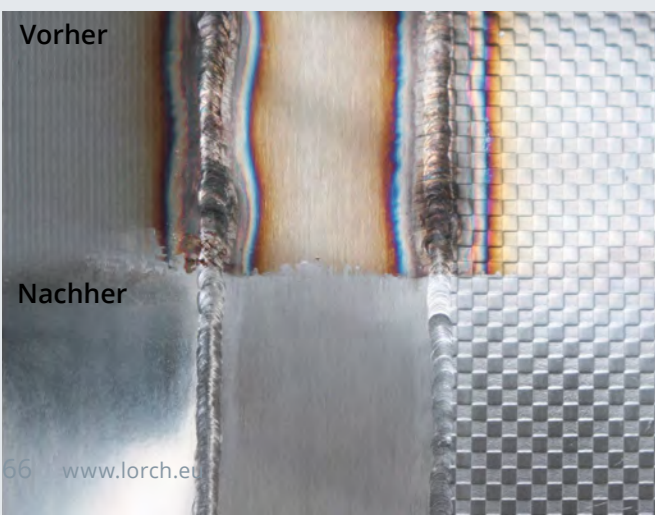















POLIEREN:



Vorher

Nachher

Bezeichnung	Best.-Nr.	Preis (€)
EC-Clean 1000R Set		
Hochstromgerät zum Reinigen, Polieren und Hell-, Dunkel-Signieren. 1.000 VA Leistung, 230V/50-60 Hz, 80 A Dauerstrom in stabiler Kunststoffbox mit Deckel. Zubehör: Handgriff aus PTFE mit 4 m Kabel in 10 mm ² inklusive 1x Kohlefaserpinsel Performance XL mit passender PTFE - Hülse, Masseklemme 200A mit 4 m Kabel ebenfalls in 10 mm ² , sowie 1 l Cleaner- und 1 l Polisher-Elektrolyt, Weithalsbehälter und Sprühflasche.	 814.0001.0 (PG A6)	1.875,00
Performance Starter-Set XL		
Kohlefaserpinsel-Set bestehend aus: 5x Performance Kohlefaserpinsel XL, Performance - Adapter für M10, verstellbarer PTFE - Hülse, Plastikschutzkappe, Edelstahl-Montagestift, Maulschlüssel SW10 im Sortimenten Koffer.	 814.0050.0 (PG A4)	297,00
Reinigen und Polieren		
Performance Pinselset XL Pinselset bestehend aus 5 Performance Pinsel	 814.0051.0 (PG A4)	208,00
Kohlefaserpinsel XL Ø 12 mm	 814.0011.0 (PG A4)	59,00
Cleaner Elektrolyt 1 l Dose 5 l Dose	 814.0030.1 (PG A4) 814.0030.2 (PG A4)	16,00 65,00
Polisher Elektrolyt 1 l Dose 4,4 l Dose	 814.0031.1 (PG A4) 814.0031.2 (PG A4)	34,00 127,00
Signieren		
90°-Kohle-Elektrode zum Signieren M10	 814.0012.0 (PG A4)	25,00
Signiererset im Kunststoffkoffer	 814.0010.0 (PG A4)	110,00
Signierfilz 38 x 60 mm, 10 Stück	 814.0013.0 (PG A4)	4,30
O-Ringe 10 Stück	 814.0014.0 (PG A4)	4,40
Elektrolyt zum Signieren rostfreier Stähle 100 ml 1000 ml	 814.0021.0 (PG A4) 814.0021.1 (PG A4)	9,10 74,00
Neutralyt hoch konzentriert, 100 ml	814.0022.0 (PG A4)	6,50
Repro- und Fotosatzkosten	814.0023.0 (PG 00)	16,50
Langzeitschablone gerahmt, 1- 30 cm ²	814.0024.0 (PG 00)	auf Anfrage
Labeldrucker PT-H500 für Bänder 18- 24 mm	 814.0025.0 (PG A4)	132,00
Schablonenbeschriftungsband 24 mm breit, 3 m lang	 814.0026.0 (PG A4)	25,00
Weiteres Zubehör		
Weithalsbehälter mit Deckel, 500 ml	 814.0017.0 (PG A4)	3,10
Druck-Sprühflasche 2 l für Wasser	 814.0018.0 (PG A4)	22,00

MIG-MAG-WISSEN

Metall-Inert-Gas Metall-Aktiv-Gas



Der MIG-MAG-Lichtbogen.

Der Lichtbogen, der zwischen der Drahtelektrode und dem Werkstück brennt, dient als Wärmequelle und wird zum Schweißen genutzt. Durch die hohe Temperatur des Lichtbogens wird der Werkstoff an der Schweißstelle aufgeschmolzen. Gleichzeitig schmilzt die Drahtelektrode als Zusatzwerkstoff ab und bildet dabei eine Schweißraupe. Das zugeführte Schutzgas schützt die Schweißzone vor dem Zutritt der Umgebungsluft.

Material	Schweißverfahren	Schutzgas
Stahl	MAG	100 % CO ₂
Stahl	MAG	Mischgas, z.B. 82 % Argon / 18 % CO ₂
Edelstahl	MAG	Mischgas, z.B. 98 % Argon / 2 % CO ₂
Aluminium	MIG	100 % Argon 4.6

Das Schutzgas.

Es gibt 2 Arten von Metall-Schutzgasschweißen, die sich durch die verwendeten Schutzgase unterscheiden: das Metall-Inertgasschweißen (MIG, inertes Schutzgas) und das Metall-Aktivgasschweißen (MAG, aktives Schutzgas). Der Aktivgasanteil sorgt zum einen für einen hohen Wärmetransport, zum anderen für eine leichte Anreicherung des Schweißgutes mit Kohlenstoff. MIG bedeutet Metall-Inertgasschweißen. Hierbei wird kein Aktivgas, sondern nur ein Inertgas (Argon, Helium, oder deren Gemische) zugeführt, um den Luftsauerstoff von der Schweißnaht fernzuhalten. Diese Schutzgase werden benötigt, um NE-Metalle und Al-Legierungen zu schweißen. Beim Metall-Aktivgasschweißen (MAG) wird entweder mit CO₂ oder einem Mischgas aus Argon, CO₂ und O₂ gearbeitet, um die Schweißverbindung entsprechend den besonderen technologischen Erfordernissen zu beeinflussen. Das MAG-Schweißverfahren wird bei niedrig und höher legierten Stählen eingesetzt.

Stahl, Edelstahl, Aluminium. Dünn bis dick.

Mit MIG-MAG können Stahl, Edelstahl und Aluminium geschweißt werden. Material ab ca. 0,8 mm bis 8 mm Stärke. Wer dickeres Material schweißen will, also über 8 mm, kann das tun, muss aber vorher durch entsprechende Nahtvorbereitung vorsorgen.

MIG-MAG ist einfach zu erlernen.

Eine gute Anlage, ein paar Kenntnisse darüber, Brenner in die Hand. Brenntaster drücken, schweißen. Keine Schlacke versperrt die Sicht auf das Schweißbad oder muss nach dem Schweißen entfernt werden. Keine Unterbrechungen der Naht durch Elektrodenwechsel. Man sagt, schon nach einigen Stunden hat man MIG-MAG im Griff. Gut – aber Übung macht auch hier den Meister.

Betriebsarten.

2 Takt: Für kurzes Heften und kurze Nähte.

4 Takt: Dauerschweißen bei langen Nähten.

Punkten: Für kurzes zeitgesteuertes Schweißen und Setzen von Schweißpunkten. Brenntaste drücken und halten = Schweißen startet und wird nach Ablauf der einstellbaren Punktzeit automatisch beendet. Dadurch werden alle Schweißpunkte gleich.

Intervallschweißen: Zeitgesteuertes Schweißen mit Pausen. Zum Setzen von Schweißpunkten und Schweißen dünnen Materials.

Der Draht – richtig wichtig.

Schweißdrähte sind in den verschiedensten Werkstoffen und Größen, passend zum Grundwerkstoff, erhältlich. Vor allem bei sehr teurem Schweißdraht und geringem Verbrauch eignen sich Kleinspulen. Die folgenden Spulentypen sind marktgängig:

D 200 Kleinspule.

Durchmesser 200 mm, 5 kg bei Stahl, 2,0 kg bei Aluminium. Hierzu brauchen Sie den Kleinspulenadapter D 200, um die Spule in die Drahtrollenaufnahme einlegen zu können.



D 300 Kunststoffspule.

Durchmesser 300 mm, 15 kg bei Stahl, ca. 7 kg bei Aluminium.

K 300 Korbspule.

Durchmesser 300 mm. 15 kg bei Stahl, ca. 7 kg bei Aluminium. Bei Korbspulen ist ein Korbspulenadapter nötig, um auch diese Spule einlegen zu können.



Trennspray verhindert Schweißspritzer.

Das Spray bildet in der Gasdüse einen Schutzfilm gegen fest anhaftende Schweißspritzer in der Düse. Das Trennspray von der Seite einsprühen, das ist wichtig. Direkt von vorne könnte die Schutzgasbohrung zusetzen. Der Gasfluss und die Gasabdeckung des Schweißbads wären gestört.

Brennerausrüstung

1. Stromdüse

2. Drahtführungsseele im Schlauchpaket

3. Vorschubrollen

Diese 3 müssen zum Schweißdraht passen. Damit Brennerschlauchpaket und Vorschubeinheit mit dem Schweißdraht harmonisieren, müssen sie individuell angepasst werden.



Und noch was:

Die Nut der Drahtvorschubrolle muss zum Draht passen. Ebenso sollte der Anpressdruck der Vorschubeinheit richtig eingestellt sein. Die Spannschraube der Rollen so fest anpressen, dass bei laufendem Drahtvorschub die Vorschubrollen gerade durchrutschen, wenn Sie die Drahtspule mit der Hand festhalten. Wird der Drahtvorschub abgewürgt, ist der Druck zu hoch. Rutscht er leicht durch, ist der Druck zu gering. Korrekter Drahtvorschub ist die Grundvoraussetzung für gute MIG-MAG-Schweißungen. Präzision kann man hier nie genug haben.

DER BEWÄHRTE KLASSIKER FÜRS HANDWERK.

Die M-Serie.

Jetzt noch letzte Geräte sichern!
Solange der Vorrat reicht.

WERKSTATTS LIEBLING SEIT ÜBER 30 JAHREN.

Sie haben Ihr Handwerk in einer Schlosserei, Metallbau- oder Kfz-Werkstatt gelernt? Dann haben Sie wahrscheinlich schon damals mit einer M-Anlage von Lorch Ihre ersten Nähte geschweißt. Denn unsere M-Serie ist der absolute Klassiker und perfekte Allrounder fürs Handwerk – und das schon seit über 30 Jahren. Na klar hat sich technisch einiges verändert seitdem. Und all das ist in unsere M-Serie eingeflossen: Mikroprozessorsteuerung, modernste Vorschubmotortechnik, Einstellautomatik ... Wer heute mit der M schweißt, muss selbst nicht mehr viel machen – maximal 3 Einstellungen und Sie bekommen perfekte Wertarbeit. Nur den Schnickschnack, den haben wir draußen gelassen.

Was sich allerdings niemals geändert hat, ist die Robustheit und Qualität unserer MIG-MAG-Schweißgeräte. Sie wollen Beweise? Dann schauen Sie sich mal in den alten Meisterbetrieben um. Da werden Sie sogar noch M-Anlagen aus der ersten Generation – Anno 1989 (!) – finden. Denn eine Lorch M ist nahezu unverwüstlich. Und darüber hinaus noch günstig. Wenn Sie das auf die Betriebsjahre umrechnen, kostet sie eigentlich fast gar nichts.



M 222

- Schweißbereich 25 - 210 A
- Stahl/Edelstahl: bis 8 mm / Draht-Ø 0,6 - 1,0 mm
- Aluminium: bis 8 mm / Draht-Ø 1,0 - 1,2 mm
- 6 Spannungsstufen
- Umschaltbar 230 V - 400 V



M 242

- Schweißbereich 30 - 230 A
- Stahl/Edelstahl: bis 10 mm / Draht-Ø 0,6 - 1,0 mm
- Aluminium: bis 10 mm / Draht-Ø 1,0 - 1,2 mm
- 400 V
- + 7 Spannungsstufen



M 304

- Schweißbereich 30 - 290 A
- Stahl/Edelstahl: bis 15 mm / Draht-Ø 0,6 - 1,2 mm
- Aluminium: bis 18 mm / Draht-Ø 1,0 - 1,2 mm
- 400 V
- + 12 Spannungsstufen

BESTÄNDIG, ROBUST, EINFACH GUT.

Die M-Serie ist Ihr Einstieg in das Profi-MIG-MAG-Schweißen. Allerdings steigen Sie so weit oben ein, dass Sie eigentlich eine Leiter bräuchten. Denn die Lorch M steckt voller Hightech und durchdachter Detaillösungen. Das macht das Preis-Leistungsverhältnis unschlagbar.

Die Fakten: Qualitäts-Drahtvorschub. Spannungsfreie Drahtinfädung per Knopfdruck im ergonomischen Drahtvorschubraum. Prozessorgesteuerte MIG-MAG-Logik. Große stabile Räder. Doppelte Gasflaschensicherung. Überlastsicher dimensionierter Gleichrichter. Leistungsfähiges Kühlsystem. Und im Herzen einer der besten 50-Hz-Haupttrafos mit ideal abgestimmter Schweißdrossel. Alles made in Germany.



Perfekte Schweißigenschaften für optimale Ergebnisse

- Prozessorgesteuerte MIG-MAG-Logik steuert elektronisch
- Schweißstrom
- Drahtvorschub
- Drahrückbrand
- Punktzeit
- Gasnachströmung
- Fein abgestimmte Schaltstufen für optimale Arbeitspunkte von dick bis dünn.
- Auswählbar 2-Takt-Heftschweißen, 4-Takt-Dauerschweißen oder Punkten für Punktschweißen mit frei einstellbarer Punktzeit
- **Einstellautomatik:** Mit Hilfe der automatischen Anpassung der Drahtvorschubgeschwindigkeit an die gewählte Spannungsstufe finden Sie immer den perfekten Arbeitspunkt.



Nutzerfreundlich und sicher

- Umschaltbare Geräte können auch bei eingestecktem Starkstromstecker auf 230 V umgeschaltet werden.
- **Doppelte Gasflaschensicherung:** So können Sie Ihre Stromquelle samt Gasflasche (bis maximal 20 Liter) sicher bewegen.
- Optimal abgestimmte Trafo-Drosselkombination mit leistungsfähigem Kühlsystem und Überlastschutz.
- **Totalstoprolle** verhindert Wegrollen der Anlage.



- **Energieeffizient** durch Thermocontrol und Lüfter-Standby. Das Standby-System reduziert Lüftergeräusch, Verschmutzung und Energieverbrauch.

Gut gebaut: robust und einfach gut

- Kompaktes, robustes Gehäuse mit stabilen Rädern und liegender Drahtrolle
- Qualitäts-Drahtvorschub mit spannungsfreier Drahtinfädung per Knopfdruck im ergonomischen Drahtvorschubraum.
- Aufgrund ihres kompakten Gehäuses können Sie Ihre Lorch M problemlos unter der Werkbank verstauen.
- Serienmäßige Gummiriefenmatte auf der Anlage als Ablagefläche.

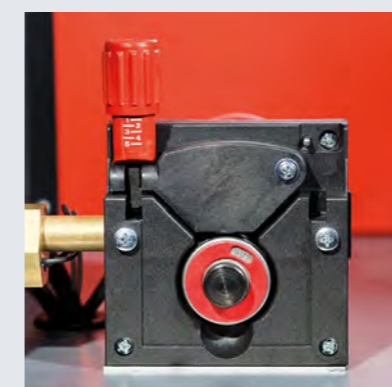

M 222 und M 242: 2 Rollen-Drahtvorschub



M 304: 4 Rollen-Drahtvorschub

M 222
M 242
M 304



	M 222	M 242	M 304
Spannungsstufen	6	7	12
Drahtvorschub	2 Rollen	2 Rollen	4 Rollen
Anwendungsbereich	Dünnblech und leichte Stahlarbeiten	Blech- und leichte bis mittlere Stahlarbeiten	Blech- und leichte bis schwere Stahlarbeiten
Einstellautomatik "3 Schritte und Schweißen"	✓	✓	✓
Umschaltung 2-Takt/4-Takt, Punkten, Intervall	✓	✓	✓
Umschaltung 230 V / 400 V	✓		
Technische Daten			
Schweißverfahren	MIG-MAG	MIG-MAG	MIG-MAG
Schweißbares Material	Stahl, Edelstahl, Aluminium	Stahl, Edelstahl, Aluminium	Stahl, Edelstahl, Aluminium
Draht-Ø Stahl / Aluminium	0,6 - 1,0 mm / 1,0 - 1,2 mm	0,6 - 1,0 mm / 1,0 - 1,2 mm	0,8 - 1,2 mm / 1,0 - 1,2 mm
Materialdicke Stahl / Aluminium	0,6 - 8,0 mm / 1,0 - 8,0 mm	0,6 - 10,0 mm / 1,2 - 10,0 mm	0,6 - 15,0 mm / 1,2 - 18,0 mm
Schweißbereich	25 A - 210 A	30 A - 230 A	30 A - 290 A
ED bei max. Strom (40 °C)	15 %	20 %	20 %
Strom bei 60 % ED (40 °C)	135 A	155 A	175 A
Netzspannung	1-230 V / 2-400 V	3-400 V	3-400 V
Netzabsicherung	16 A	16 A	16 A
Netzstecker	Schuko + CEE16	CEE16	CEE16
Maße (L x B x H)	870 mm x 390 mm x 610 mm	870 mm x 390 mm x 610 mm	870 mm x 390 mm x 610 mm
Gewicht	55 kg	57 kg	67 kg
Erstausrüstung Drahtvorschubrolle	0,8 - 1,0 mm	0,8 - 1,0 mm	0,6 - 1,0 mm
Bestellnummer	202.0222.7 (PG S0)	202.0242.7 (PG S0)	202.0304.7 (PG S0)
Preis	1.611,00 €	1.898,00 €	2.322,00 €
Sets	202.0222.0 (PG S0) M 222 Set 15/3 mit ML 1500, Werkstückleitung, Druckminderer, Korbspulenadapter 1.746,00 €	202.0242.0 (PG S0) M 242 Set 25/3 mit ML 2500, Werkstückleitung, Druckminderer, Korbspulenadapter 2.041,00 €	202.0304.0 (PG S0) M 304 Set 25/4 mit ML 2500, Werkstückleitung, Druckminderer, Korbspulenadapter 2.475,00 €

Mit praktischem Zubehör zum perfekten Ergebnis.



Fertig zum Schweißen

Korbspulenadapter K 300
Best.-Nr.: 551.9020.0 (PG A8); Preis: 18,00 €
Druckminderer Basic Ar/CO₂, BC 200 bar 32/24
Best.-Nr.: 570.9264.0 (PG A8); Preis: 68,00 €
Werkstückleitung 25mm², 4 m
Best.-Nr.: 551.0120.0 (PG A8); Preis: 57,00 €



MIG-MAG-Brenner

ML 1500, 3 m
Best.-Nr.: 503.1500.3 (PG S1)
Preis: 83,00 €
ML 2500, 4 m
Best.-Nr.: 503.2500.4 (PG S1)
Preis: 141,00 €



Schweißhelm Autoprotect APR 900

High-End-Blendschutzkassette mit Schutzstufen 3 - 14 für alle gängigen Verfahren. Mit Schleifmodus und farbechter Sicht.
Best.-Nr. 553.1100.0 (PG S5)
Preis: 384,00 €

Alle Preise zzgl. gesetzlicher Mehrwertsteuer

PERFEKT AUSGERÜSTET, UNSCHLAGBAR IM PREIS: DIE LORCH AKTIONSPAKETE.

M 222 für die Werkstatt

M 222, Brenner ML 1500 (3 m), Werkstückleitung (25 mm², 4 m), Druckminderer Basic Ar/CO₂, Korbspulenadapter K 300, Brenner-Verschleißsteileset 0,8 mm für ML 1500, Schweißdraht SG2/G3Si1 (0,8 mm, 15 kg), Trennspray (400 ml), Schweißhandschuhe, Schweißhelm APR 900.

Best.-Nr. 202.7010.0 (PG SA)
Paketpreis: 1.815,00 €¹⁾

SIE SPAREN:
450 €



M 242 für die Werkstatt

M 242, Brenner ML 2500 (4 m), Werkstückleitung (25 mm², 4 m), Druckminderer Basic Ar/CO₂, Korbspulenadapter K 300, Brenner-Verschleißsteileset 1,0 mm für ML 2500, Schweißdraht SG2/G3Si1 (1,0 mm, 15 kg), Trennspray (400 ml), Schweißhandschuhe, Schweißhelm APR 900.

Best.-Nr. 202.7011.0 (PG SA)
Paketpreis: 2.029,00 €¹⁾

SIE SPAREN:
650 €



M 304 für die Werkstatt

M 304, Brenner ML 2500 (4 m), Werkstückleitung (25 mm², 4 m), Druckminderer Basic Ar/CO₂, Korbspulenadapter K 300, Brenner-Verschleißsteileset 1,0 mm für ML 2500, Schweißdraht SG2/G3Si1 (1,0 mm, 15 kg), Trennspray (400 ml), Schweißhandschuhe, Schweißhelm APR 900.

Best.-Nr. 202.7012.0 (PG SA)
Paketpreis: 2.328,00 €¹⁾

SIE SPAREN:
670 €



Alle Preise zzgl. gesetzlicher Mehrwertsteuer

¹⁾ Alle Paketpreise sind vorbehaltlich notwendiger Materialzuschläge. Den aktuell gültigen Paketpreis erhalten Sie über den QR-Code.

Jetzt noch letzte Geräte sichern!
Solange der Vorrat reicht.

FÜR PROFIS UND IHRE
MEISTERLEISTUNG:

Die M-Pro-Serie.

MIG-MAG-SCHWEISSEN MIT INTELLIGENZ. MASSGESCHNEIDERT.

Die M-Pro besitzt das Synergiesystem aus den großen Lorch-Industriebaureihen. Sie teilen der Anlage mit, was Sie schweißen, und die M-Pro stellt über Mikroprozessoren die passenden vorprogrammierten Schweißparameter ein, für überzeugende Schweißergebnisse in den unterschiedlichen Anwendungen. Das Erfahrungswissen der besten Schweißer der Welt auf Knopfdruck.

Die M-Pro-Serie gibt es in drei Bedienkonzepten: BasicPlus, ControlPro und Performance sowie in fünf Leistungsvarianten. So passt Ihre M-Pro in Ihre Werkstatt und zu Ihren Aufgaben wie ein Maßanzug. Das Gute dabei: Zum Serienpreis!



M-Pro 170

- Schweißbereich 25 - 170 A
- Stahl/Edelstahl: bis 6 mm / Draht-Ø 0,6 - 0,8 mm
- Aluminium: bis 6 mm und Draht-Ø 1,0 mm
- Umschaltbar 230 V / 400 V
- 6 Stufen - BasicPlus

M-Pro 250

- Schweißbereich 30 - 250 A
- Stahl/Edelstahl: bis 10 mm / Draht-Ø 0,6 - 1,0 mm
- Aluminium: bis 10 mm / Draht-Ø 1,0 - 1,2 mm
- 400 V
- 12 Stufen - BasicPlus
- + 12 Stufen + Volt/Ampere Anzeige - ControlPro
- + 21 Stufen + Grafikdisplay und Jobspeicher - Performance

M-Pro 210

- Schweißbereich 25 - 210 A
- Stahl/Edelstahl: bis 8 mm / Draht-Ø 0,6 - 1,0 mm
- Aluminium: bis 8 mm / Draht-Ø 1,0 - 1,2 mm
- Umschaltbar 230 V / 400 V
- 12 Stufen - BasicPlus
- + 12 Stufen + Volt/Ampere Anzeige - ControlPro

M-Pro 300

- Schweißbereich 30 - 300 A
- Stahl/Edelstahl: bis 15 mm / Draht-Ø 0,6 - 1,2 mm
- Aluminium: bis 18 mm / Draht-Ø 1,0 - 1,2 mm
- 400 V
- 12 Stufen - BasicPlus
- + 12 Stufen + Volt/Ampere Anzeige - ControlPro
- + 21 Stufen + Grafikdisplay und Jobspeicher - Performance



M-Pro 150 CuSi

- Schweißbereich 15 - 150 A
- CuSi: Draht-Ø 0,8 - 1,0 mm
- Stahl/Edelstahl: bis 4 mm / Draht-Ø 0,6 - 0,8 mm
- Aluminium: bis 5 mm / Draht-Ø 0,8 - 1,0 mm
- 400 V
- 7 Stufen - BasicPlus
- + 7 Stufen + Volt/Ampere Anzeige - ControlPro

M-Pro 200 CuSi

- Schweißbereich 15 - 200 A
- CuSi: Draht-Ø 0,8 - 1,0 mm
- Stahl/Edelstahl: bis 4 mm / Draht-Ø 0,6 - 1,0 mm
- Aluminium: bis 8 mm / Draht-Ø 0,8 - 1,2 mm
- 400 V
- 12 Stufen + Volt/Ampere Anzeige - ControlPro
- + 21 Stufen + Grafikdisplay und Jobspeicher - Performance

EINE M-PRO MACHT MIG-MAG ZU IHREM BESTEN GESCHÄFT.

**M wie meisterhaft. Pro wie professionell.
100 % MIG-MAG Effizienz. 0 % Schnick-Schnack.**

Eine M-Pro bringt MIG-MAG-Perfektion in Ihre Werkstatt. Weil sie hat, was andere nicht haben. Ausgereifte Bedienung. Einfach und genial. Der Synergie-Einstellautomatik der M-Pro sagen Sie nur Ihr Material. Alles andere steuern Sie über die Materialstärke. Fertig. Sie stochern nicht mehr in Stufen herum, um sich der richtigen SchweißEinstellung zu nähern, sondern sehen an der angezeigten Materialdicke, dass alle Einstellungen passen. In den Mikroprozessoren Ihrer M-Pro liegt das Wissen der besten Schweißer der Welt. Dieses Wissen liegt in Ihrer Hand.

Sie konzentrieren sich ganz auf Ihre Arbeit: Die perfekte Naht in Stahl, Edelstahl oder Aluminium.

Smart MIG-MAG Schweißen

- **Intuitive Bedienung:** Von Schweißern für Schweißer entwickelt.
- **Synergie Einstellautomatik:** Perfekte Schweißnähte bei einfachster Einstellung.
- **Spritzerreduziertes Zünden:** Durch aktive Drossel.
- **Perfekter Lichtbogen:** Spritzerarm und stabil, bis zu 21 (!) ideal abgestimmte Schaltstufen von dünn bis dick.
- **Komplette MIG-MAG-Logik:** Digital gesteuerter 2-/4-Takt und serienmäßig einstellbare Punkt- und Intervallfunktion.
- **Digitale Anzeige:** Je nach Bedienvariante für Materialstärke, Spannung, Schweißstrom und Drahtgeschwindigkeit
- **Fernregelung am Brenner:** Mit dem Powermaster-Brenner und der Performance-Bedienelemente.
- **Spannungsloser Drahteinlauf:** Auf Tastendruck. Gefahrlos und komfortabel.
- **Präziser, verlässlicher Drahtvorschub** für beste Ergebnisse bei allen Anwendungen und in allen Schweißpositionen. Je nach Modell 2- oder 4-Rollen-Vorschubsystem mit großen 37 Antriebsrollen für schlupffreien Drahttransport ohne Verformung. Die Vorschubrollen sind schnell wechselbar und farblich codiert zur fehlerfreien Verwendung.

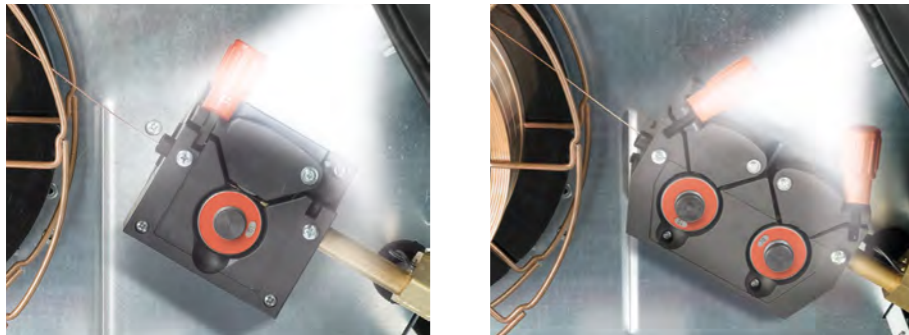

- **Beleuchtung des Innenraums:** Für gute Sicht beim Drahteinfädeln im gut zugänglichen Drahtvorschubraum mit großer robuster Klappe.



Echt Lorch. Leidenschaft und Perfektion bis ins Detail. Für Ihre tägliche Arbeit.

- **Robustes Werkstattgehäuse** mit stabilen Griffen und Edelstahlrohr für leichtes Manövrieren und als Rammschutz oder Kranaufnahme für Verlastung. Und zur Befestigung des optionalen Brennerhalters.
- **Ergonomisch** durch Gehäusegröße und schräges Bedienfeld.
- **Doppelte Gasflaschensicherung** sicher auch für 50 l Gasflaschen.
- **Abgewinkelter Brenneranschluss** für ideale Drahtführung und zum Schutz von Schlauchpaket und Kabel.
- **Ablagefläche auf der Anlage** mit rutschfester Gummimatte.
- **Totalstoprolle** verhindert Wegrollen der Anlage.

Ob bei 230 V oder 400 V. Energieeffizient und Leistungsstark.

Die M-Pro 170 und 210 sind umschaltbar und können sowohl am 230 V und 400 V Netz betrieben werden. Egal an welchem Netz, die M-Pro bringt solide Ausgangsleistung bei verlässlicher Einschaltdauer und ist dabei energieeffizient.

So wird z.B. der Lüfter nur bei Bedarf gestartet, um unnötigen Standby-Energieverbrauch zu vermeiden.

Ob Dünnschicht oder mittlerer Stahlbau. Es gibt die passende M-Pro.

Die Leistungsklassen der M-Pro stammen aus der Praxis. Wählen Sie Ihren Maßanzug. Die passende Bedienung finden Sie auf der nächsten Seite.

Schweißen und löten: Die M-Pro CuSi kann beides.

Schwer vorstellbar, aber: Beim Schweißen kommen normale MIG-MAG Anlagen auch schon mal an ihre Grenzen. Die Lösung? Man greift auf MIG-Lötverfahren zurück, oder besser gesagt auf Anlagen, die CuSi Draht verschweißen, korrekt ausgedrückt, verlöten können.

Näheres zum MIG-Löten finden Sie auf der Seite Verfahrenswissen. Die M-Pro CuSi beherrscht neben dem Schweißen von Stahl, Alu und Edelstahl auch das MIG-Löten mit CuSi (Kupfer-Silizium) und CuAl (Kupfer-Aluminium) Drähten und ist perfekt auf das Verbinden von dünnen verzinkten und hochlegierten Blechen in verschiedenster Stärken abgestimmt. Durch die feiner abgestimmten Spannungsstufen und die geringe Energieeinbringung der Anlage ist eine niedrige Schmelztemperatur möglich, somit sind Dünnschichten ab 0,5 mm verarbeitbar. Anwendung findet dieses Verfahren im Automobilbereich, in der Klima- und Lüftungstechnik, im Apparatebau und in der Blechbearbeitung.

MIT NUR 3 SCHRITTEN SCHWEISSEN SIE PERFEKTION.

Wählen Sie die Bedienvariante: Alle drei mit Lorch Synergic Einstellautomatik.

BasicPlus

1. Kennlinie einstellen

Synergievorwahl der Material/Draht/Gas-Kombination im Vorschubraum. Alles andere erledigt die Einstell-Automatik.

2. Spannungsstufe einstellen

Sie geben einfach die Materialstärke in der Digitalanzeige ein. Fertig – perfekt.

3. Lichtbogen-Feinkorrektur

Mit der Feinjustierung des Drahtvorschubs regeln Sie den Lichtbogen.



Perfekt MIG-MAG mit 6-12 Stufen

Synergie Einstellautomatik

2-Rollen-Drahtvorschub

ControlPro

1. Kennlinie einstellen

Synergievorwahl der Material/Draht/Gas-Kombination im Vorschubraum. Alles andere erledigt die Einstell-Automatik.

2. Spannungsstufe einstellen

Sie geben einfach die Materialstärke in der Digitalanzeige ein. Fertig – perfekt.

3. Lichtbogen-Feinkorrektur

Mit der Feinjustierung des Drahtvorschubs regeln Sie den Lichtbogen.



Perfekt MIG-MAG mit 7-12 Stufen

Synergie Einstellautomatik

4-Rollen-Drahtvorschub

Volt + Ampere-Anzeige

Performance

1. Kennlinie einstellen

Ganz bequem über das moderne Grafik-Display.

2. Synergie-Regler

Spannungsregelung exakt wie nie zuvor. Mit 21 Spannungseinstellungen - fast wie stufenlos.

3. Lichtbogen-Feinkorrektur

Je nach Spannungsstufe wird automatisch die schweißbare Materialstärke in der Digitalanzeige angezeigt.

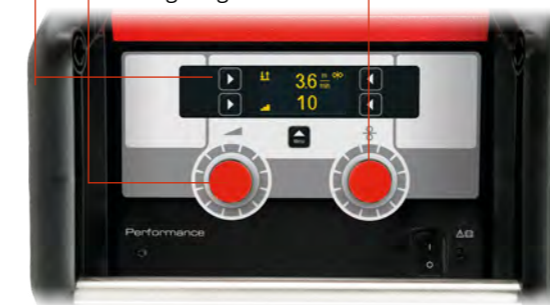

Perfekt MIG-MAG mit 21 feinregulierbaren Stufen

Synergie Einstellautomatik

4-Rollen-Drahtvorschub

Volt + Ampere-Anzeige

OLED Grafikdisplay

Brenner-Fernregelung

Jobspeicher für 10 Schweißaufgaben

Der Powermaster-Brenner - mit der M-Pro Performance

Den maximalen Komfort bietet der Powermaster-Brenner von Lorch. Kein Hin- und Herlaufen mehr, um Korrekturen an der Maschine vorzunehmen. Ein Fingerdruck am Brenner genügt. So steuert man heute den Prozess. Wer einmal so gearbeitet hat, will es niemals mehr vermissen.

Mehr Informationen S. 94



M-PRO 170
M-PRO 210
M-PRO 250
M-PRO 300
M-PRO 150 CUSI
M-PRO 200 CUSI



	M-Pro 170	M-Pro 210
Erhältliche Bedienvarianten	BasicPlus	BasicPlus / ControlPro
BasicPlus / ControlPro / Performance		
Spannungsstufen	6	12
Drahtvorschub	2 Rollen	BP: 2 Rollen / CP: 4 Rollen
Anwendungsbereich	Dünnblech	Dünnblech und Profilarbeiten
Synergie-Einstellautomatik	✓	✓
MIG-MAG Logik 2-Takt/4-Takt, Punkten, Intervall	✓	✓
Auswahl Lorch Powermaster-Brenner		
Jobspeicherfunktion		
Technische Daten		
Verfahren	MIG-MAG	MIG-MAG
Schweißbares Material	Stahl, Edelstahl, Aluminium	Stahl, Edelstahl, Aluminium
Schweißbarer Draht-Ø bei Stahl / Aluminium	0,6 - 0,8 mm / 1,0 mm	0,6 - 1,0 mm / 1,0 - 1,2 mm
Lötbarer Draht-Ø CuSi		
Materialdicke Stahl / Aluminium	0,6 - 6 mm / 1,5 - 6 mm	0,6 - 8 mm / 1,0 - 8 mm
Schweißbereich A	25 - 170 A	25 - 210 A
ED bei max. Strom (25 °C / 40 °C)	25 % / 15 %	25 % / 15 %
Strom bei 100 % ED (25 °C / 40 °C)	90 A / 70 A	90 A / 75 A
Netzspannung	1~230 A / 2~400 A	1~230 A / 2~400 A
Netzabsicherung	16 A träge	16 A träge
Netzstecker	Schuko + CEE16	Schuko + CEE16
Maße (L × B × H)	880 mm × 400 mm × 755 mm	880 mm × 400 mm × 755 mm
Gewicht	65 kg	69 kg
Bestellnummer	BasicPlus: 218.0170.0 (PG S0)	BasicPlus: 218.0210.0 (PG S0) ControlPro: 218.0211.0 (PG S0)
Preis	BasicPlus: 1.697,00 €	BasicPlus: 2.068,00 € ControlPro: 2.349,00 €

M-Pro 250	M-Pro 300	M-Pro 150 CuSi	M-Pro 200 CuSi	
BasicPlus / ControlPro / Performance	BasicPlus / ControlPro / Performance	BasicPlus / ControlPro	ControlPro / Performance	
12 / 21 bei PF	12 / 21 bei PF	7	12 / 21 bei PF	
BP: 2 Rollen / CP+PF: 4 Rollen	BP: 2 Rollen / CP+PF: 4 Rollen	BP: 2 Rollen / CP: 4 Rollen	4 Rollen	
Dünnblech, leichte Stahlarbeiten	Allround bis mittlere Stahlarbeiten	Fahrzeug-, Apparatebau, Blechverarbeitung	Fahrzeug-, Apparatebau, Blechverarbeitung	
✓	✓	✓	✓	
bei Performance	bei Performance		bei Performance	
10 Jobs bei Performance	10 Jobs bei Performance		10 Jobs bei Performance	
Technische Daten				
Verfahren	MIG-MAG	MIG-MAG / MSG Löten	MIG-MAG / MSG Löten	
Schweißbares Material	Stahl, Edelstahl, Aluminium	Stahl, Edelstahl, Aluminium, verzinkte und hochlegierte Bleche	Stahl, Edelstahl, Aluminium, verzinkte und hochlegierte Bleche	
Schweißbarer Draht-Ø bei Stahl / Aluminium	0,6 - 1,0 mm / 1,0 - 1,2 mm	0,6 - 0,8 mm / 0,8 - 1,0 mm	0,6 - 1,0 mm / 1,0 - 1,2 mm	
Lötbarer Draht-Ø CuSi		0,8 - 1,0 mm	0,8 - 1,0 mm	
Materialdicke Stahl / Aluminium	0,6 - 10 mm / 1,2 - 10 mm	0,5 - 4 mm / 0,8 - 5 mm	0,5 - 8 mm / 0,8 - 8 mm	
Schweißbereich A	30 - 250 A	15 - 150 A	15 - 200 A	
ED bei max. Strom (25 °C / 40 °C)	35 % / 25 %	60 % / 40 %	30 % / 20 %	
Strom bei 100 % ED (25 °C / 40 °C)	185 A / 150 A	120 A / 100 A	125A / 100 A	
Netzspannung	3~400 A	3~400 A	3~400 A	
Netzabsicherung	16 A träge	16 A träge	16 A träge	
Netzstecker	CEE16	CEE16	CEE16	
Maße (L × B × H)	880 mm × 400 mm × 755 mm	880 mm × 400 mm × 755 mm	880 mm × 400 mm × 755 mm	
Gewicht	71 kg	80 kg	66 kg	
Bestellnummer	BasicPlus: 218.0250.0 (PG S0) ControlPro: 218.0251.0 (PG S0) Performance: 218.0252.0 (PG S0)	BasicPlus: 218.0300.0 (PG S0) ControlPro: 218.0301.0 (PG S0) Performance: 218.0302.0 (PG S0)	BasicPlus: 218.0150.0 (PG S0) ControlPro: 218.0151.0 (PG S0)	ControlPro: 218.0201.0 (PG S0) Performance: 218.0202.0 (PG S0)
Preis	BasicPlus: 2.446,00 € ControlPro: 2.727,00 € Performance: 3.048,00 €	BasicPlus: 2.820,00 € ControlPro: 3.101,00 € Performance: 3.422,00 €	BasicPlus: 2.055,00 € ControlPro: 2.336,00 €	ControlPro: 2.716,00 € Performance: 3.037,00 €

M-PRO 170
M-PRO 210
M-PRO 250
M-PRO 300
M-PRO 150 CUSI
M-PRO 200 CUSI

Bezeichnung	Best.-Nr.	Preis (€)
 M-Pro 250 BasicPlus Set 25/4 MIG-MAG Kompaktanlage, fahrbar, Set mit Brenner ML 2500, 4 m. 2 Rollen-Qualitäts-Vorschub.	218.0250.2 (PG S0)	2.729,00
 M-Pro 250 Performance Set 24/4 PM MIG-MAG Kompaktanlage, fahrbar, 21 Spannungsstufen, Set mit Powermaster-Brenner ML 2400 PM, 4 m. 4 Rollen-Präzisions-Vorschub.	218.0252.6 (PG S0)	3.566,00
 M-Pro 300 BasicPlus Set 25/4 MIG-MAG Kompaktanlage, fahrbar, Set mit Brenner ML 2500, 4 m. 2 Rollen-Qualitäts-Vorschub.	218.0300.2 (PG S0)	3.103,00
 M-Pro 150 CuSi BasicPlus Set 15/3 MIG-Löt Kompaktanlage, fahrbar, Set mit Brenner ML 1500, 3 m. 2 Rollen-Qualitäts-Vorschub.	218.0151.1 (PG S0)	2.588,00
 M-Pro 200 CuSi ControlPro Set 24/3 MIG-Löt Kompaktanlage, fahrbar, Set mit Brenner ML 2400, 3 m. 4 Rollen-Präzisions-Vorschub.	218.0201.1 (PG S0)	3.045,00

ZUBEHÖR M-PRO-SERIE



Fertig zum Schweißen

Korbspulenadapter K 300
Best.-Nr.: 551.9020.0 (PG A8)
Preis: 18,00 €

Druckminderer BasicAr/CO₂ 200 bar 32/24
Best.-Nr.: 570.9264.0 (PG A8)
Preis: 68,00 €

Werkstück-Leitung 25mm², 4m
Best.-Nr.: 551.0120.0 (PG A8)
Preis: 57,00 €



MIG-MAG-Brenner

ML 1500, 3 m; Preis: 83,00 €
Best.-Nr.: 503.1500.3 (PG S1)

ML 2500, 4 m; Preis: 141,00 €
Best.-Nr.: 503.2500.4 (PG S1)

ML 2400 Powermaster, 4 m;
Preis: 385,00 €
Best.-Nr.: 503.2401.4 (PG S1)



Schweißhelm Autoprotect APR 900

High-End-Blendschutzkassette mit Schutzstufen 3 - 14 für alle gängigen Verfahren. Mit Schleifmodus und farbechter Sicht.

Best.-Nr. 553.1100.0 (PG S5)
Preis: 384,00 €

PERFEKT AUSGERÜSTET, UNSCHLAGBAR IM PREIS: DIE LORCH AKTIONSPAKETE.



M-Pro 170 BasicPlus für die Werkstatt

M-Pro 170 BasicPlus, Brenner ML 1500 (3 m), Werkstückleitung (25 mm², 4 m), Druckminderer Basic Ar/CO₂, Korbspulenadapter K 300, Brenner-Verschleißsteileset 0,8 mm für ML 1500, Schweißdraht SG2/G3Si1 (0,8 mm, 15 kg), Trennspray (400 ml), Schweißhandschuhe, Schweißhelm APR 900.

Best.-Nr. 218.7084.0 (PG SA)
Paketpreis: 1.909,00 €¹⁾

SIE SPAREN:
520 €



M-Pro 210 BasicPlus für die Werkstatt

M-Pro 210 BasicPlus, Brenner ML 1500 (3 m), Werkstückleitung (25 mm², 4 m), Druckminderer Basic Ar/CO₂, Korbspulenadapter K 300, Brenner-Verschleißsteileset 0,8 mm für ML 1500, Schweißdraht SG2/G3Si1 (0,8 mm, 15 kg), Trennspray (400 ml), Schweißhandschuhe, Schweißhelm APR 900.

Best.-Nr. 218.7085.0 (PG SA)
Paketpreis: 2.180,00 €¹⁾

SIE SPAREN:
620 €



M-Pro 210 ControlPro für die Werkstatt

M-Pro 210 ControlPro, Brenner ML 2500 (4 m), Werkstückleitung (25 mm², 4 m), Druckminderer Basic Ar/CO₂, Korbspulenadapter K 300, Brenner-Verschleißsteileset 1,0 mm für ML 2500, Schweißdraht SG2/G3Si1 (1,0 mm, 15 kg), Trennspray (400 ml), Schweißhandschuhe, Schweißhelm APR 900.

Best.-Nr. 218.7086.0 (PG SA)
Paketpreis: 2.420,00 €¹⁾

SIE SPAREN:
720 €



M-Pro 250 ControlPro für die Werkstatt

M-Pro 250 ControlPro, Brenner ML 2500 (4 m), Werkstückleitung (25 mm², 4 m), Druckminderer Basic Ar/CO₂, Korbspulenadapter K 300, Brenner-Verschleißsteileset 1,0 mm für ML 2500, Schweißdraht SG2/G3Si1 (1,0 mm, 15 kg), Trennspray (400 ml), Schweißhandschuhe, Schweißhelm APR 900.

Best.-Nr. 218.7087.0 (PG SA)
Paketpreis: 2.698,00 €¹⁾

SIE SPAREN:
820 €



M-Pro 300 ControlPro für die Werkstatt

M-Pro 300 ControlPro, Brenner ML 2500 (4 m), Werkstückleitung (35 mm², 4 m), Druckminderer Basic Ar/CO₂, Korbspulenadapter K 300, Brenner-Verschleißsteileset 1,0 mm für ML 2500, Schweißdraht SG2/G3Si1 (1,0 mm, 15 kg), Trennspray (400 ml), Schweißhandschuhe, Schweißhelm APR 900.

Best.-Nr. 218.7088.0 (PG SA)
Paketpreis: 2.987,00 €¹⁾

SIE SPAREN:
920 €



M-Pro 300 Performance für die Werkstatt mit Powermaster-Brenner

M-Pro 300 Performance, Brenner ML 2400-PM (4 m), Werkstückleitung (35 mm², 4 m), Druckminderer Basic Ar/CO₂, Korbspulenadapter K 300, Brenner-Verschleißsteileset 1,0 mm für ML 2400-PM, Schweißdraht SG2/G3Si1 (1,0 mm, 15 kg), Trennspray (400 ml), Schweißhandschuhe, Schweißhelm APR 900.

Best.-Nr. 218.7089.0 (PG SA)
Paketpreis: 3.239,00 €¹⁾

SIE SPAREN:
1.220 €



Alle Preise zzgl. gesetzlicher Mehrwertsteuer

¹⁾ Alle Paketpreise sind vorbehaltlich notwendiger Materialzuschläge. Den aktuell gültigen Paketpreis erhalten Sie über den QR-Code.



DER CHAMPION IN DER WERKSTATT.

Die R-Serie.

DIE NEUESTE GENERATION FÜR IHRE WERKSTATT.

Genau die richtige kompakte Schweißanlage für den harten Praxiseinsatz: Ein robustes Gehäuse gepaart mit smarter Invertertechnologie bringen MIG-MAG-Perfektion nach Industriestandards in Ihre Werkstatt. Die R-Serie ist der ideale Partner für sämtliche Schweißaufgaben in Werkstatt und Montage.

Der besondere Clou: Die Anlage ist trotzdem leicht zu bedienen und bietet viele Einstellmöglichkeiten für saubere Nähte ohne Nacharbeit.

Für alle gängigen Anwendungen in Werkstatt und Montage stehen perfekt eingestellte Schweißprogramme zur Auswahl. Egal, welche Material-Draht-Gas-Kombination gewählt wird, die R-Serie schweißt auf Spitzenniveau. Sie liefert den besten Lichtbogen für jedes Material, auch wenn statt Stahl, Alu oder Edelstahl geschweißt werden oder Fülldraht oder Löten auf dem Programm stehen.



R 200

- Schweißbereich 20 – 200 A
- Stahl/Edelstahl: bis 8 mm / Draht-Ø 0,6 – 1,0 mm
- Aluminium: bis 8 mm / Draht-Ø 1,0 – 1,2 mm
- Mehr Leistung aus 230 V dank PFC-Technologie
- Stabiler Lichtbogen mit weniger Spritzern und besserem Handling
- Bewährte Invertertechnologie mit stufenloser Spannungsverstellung
- „3 Schritte und Schweißen“ Bedienkonzept
- Übersichtliches, adaptives Grafikdisplay
- Intuitive Bedienung mit Einstellautomatik (Synergie)
- Im Praxiseinsatz bewährtes Gehäuse



R 300

- Schweißbereich 20 - 300 A
- Stahl/Edelstahl: bis 15 mm / Draht-Ø 0,6 – 1,2 mm
- Aluminium: bis 18 mm / Draht-Ø 1,0 – 1,2 mm
- Stabiler Lichtbogen mit weniger Spritzern und besserem Handling
- Bewährte Invertertechnologie mit stufenloser Spannungsverstellung
- „3 Schritte und Schweißen“ Bedienkonzept
- Übersichtliches, adaptives Grafikdisplay
- Intuitive Bedienung mit Einstellautomatik (Synergie)
- Im Praxiseinsatz bewährtes Gehäuse
- 4-Rollen-Drahtvorschub

EINSCHALTEN. SCHWEISSEN. EXZELLENT NAHT.

Das Wissen der besten Schweißer in einer Anlage.

Dank der Synergie-Einstellautomatik erhalten Sie schnell, einfach und zuverlässig perfekte Schweißnähte – ganz ohne Einlernen oder Übertragungsfehler. Das spart nicht nur Zeit und bares Geld, sondern gewährleistet auch eine konstant hohe Qualität der Schweißarbeiten.

Ist viel zu tun, zeigt die R, was sie kann. Das robuste Drahtvorschubsystem inklusive erstklassiger, in der Industrie erprobten Vorschubrollen, sorgt für einen stabilen, präzisen und zuverlässigen Drahtvorschub, eine Voraussetzung für kontinuierliches Schweißen und saubere Nähte und dank der hohen Einschaltdauer sind auch lange Nähte schnell und optimal geschweißt.

Mit dem weichen, spritzerarmen Lichtbogen wird die Schweißbadkontrolle zum Kinderspiel. Zudem erlaubt die stufenlose Leistungseinstellung des Inverters auch noch während des Schweißens die Leistung nachjustieren. So sitzt wirklich jede Schweißnaht.

Smart MIG-MAG Schweißen.

- **Optimale Schweißnähte** dank bewährter Invertertechnologie mit optimierten Einstellfunktionen.
- **Einfache Bedienung:** Intuitiven Bedienfeld mit übersichtlichem Grafikdisplay.
- **Robust, stabil und kompaktes Gehäuse** exakt für den Werkstatteinsatz gemacht.
- **Zuverlässig, sicher und effizient:** Erleichtert den Arbeitsalltag von Schweißfachkräften, Fertigungsleitern und Unternehmern gleichermaßen.

In jeder Lage ein Alleskönner – Flexibel, praktisch und sicher.



EN 1090 konform: dank Anzeige aller normrelevanten Parameter der letzten Schweißnaht

3 in 1

Multiprozess: 3 Verfahren in einer Anlage (MIG-MAG, Elektrode, WIG)



Generatortauglich: hohe Flexibilität



Universelle Anschlüsse:
Euro-Zentralanschluss und Standard-Schweißstromanschluss

IP23S

Geprüft und getestet.
Das Urteil: maximal geeignet für die Werkstatt



Ideal für den Einsatz in der Werkstatt.

Das Gehäuse ist überaus robust und durch stabile Griffe leicht zu manövrieren. Der Rammschutz an den Griffen schützt das Display, wenn es einmal eng zugeht. Die rutschfeste Gummimatte auf der Oberseite des Gehäuses dient als praktische Ablagefläche.

Dank ihrer kompakten Bauweise passt die R unter jede Werkbank und wartet dort nach getaner Arbeit auf den nächsten Einsatz.

Das Arbeitsumfeld des Schweißers ist unser Maßstab. Deshalb sorgen spezielle Features für maximale Sicherheit bei der Arbeit.

- **Große Rollen** hinten erleichtern das Überrollen von Hindernissen und unebenen Böden, Stopprollen sichern einen stabilen Stand und verhindern das Wegrollen.
- Der **abgewinkelte Brenneranschluss** garantiert die ideale Drahtführung und schützt gleichzeitig Schlauchpaket und Kabel.
- Gleich **doppelt gesichert** sind die Gasflaschen, damit Sie Stromquelle samt Gasflasche immer sicher bewegen.

Rollentausch wie er sein muss.

Die R-Serie bringt ein praktisches Schnellwechselsystem für die Drahtrollen mit. Sie wechseln den Draht einfach ohne Schrauben und ohne Werkzeug. Das geht zum einen viel schneller und zum ändern müssen Sie nie wieder die Befestigungsschrauben suchen.

In der Anlage ist zusätzlich Platz für vier Drahtvorschubrollen. Die Verwendung von Doppelnutrollen sorgt für maximale Flexibilität, denn Sie können einfach auf einen zweiten Drahtdurchmesser wechseln. Die verschiedenen Rollen sind leicht an der farblichen Kennung der Ringe zu unterscheiden.

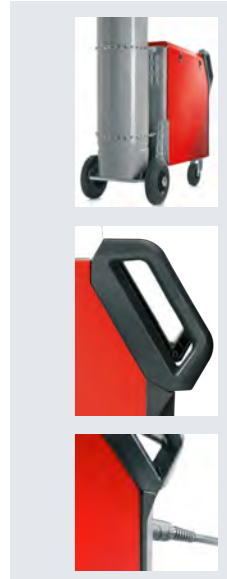

3 SCHRITTE UND SCHWEISSEN.

Genial einfach. Bedienung – made by Lorch.

Das übersichtliche Bedienfeld macht das Schweißerleben leichter. Nur wenige Schritte und los geht es zum perfekten Schweißergebnis.

Sie wählen einfach den Prozess und die Betriebsart (2-/4-Takt, Punkten) aus, stellen das richtige Schweißprogramm ein und können sofort loslegen. Den Rest erledigt die Anlage. Das grafische Display zeigt auf einen Blick alle relevanten Parameter und visualisiert die unterschiedlichen Einstellungen leicht verständlich und logisch.

Um die Auswahl des richtigen Schweißprogramms zu erleichtern, findet sich im Drahtvorschubraum eine Tabelle der Programme nebst zugehöriger Material-Gas-Draht-Kombinationen.

Alle, die mehr wollen, können verschiedene Werte individuell anpassen, sei es an ihre Präferenzen oder die vorliegende Schweißsituation.

Einfacher geht's nicht.

1 Primäre Schweißverfahrensauswahl

Durch Drehen des Drehschalters links oben lassen sich die Schweißverfahren MIG-MAG, Elektrode und WIG einstellen. Bei MIG-MAG, also den drei linken Auswahlmöglichkeiten, lässt sich zusätzlich die Betriebsart auswählen.

Visualisierte Blechdicke und Nahtgeometrie

Die virtuelle Schweißnaht im Display zeigt anschaulich die Blechdicke und die Auswirkungen verschiedener Einstellungen auf die Schweißnaht.



2 Programmwahl

In den Schweißprogrammen steckt das Know-how der besten Schweißer der Welt. Sie wählen nur noch Material, Draht und Gas aus. Weitere Parameter müssen Sie nicht mehr suchen, denn die liefert die Anlage automatisch.

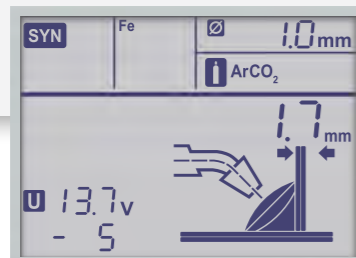

3 Materialdicke einstellen

Mit der R-Serie können Sie einfach losschweißen. Sie müssen nur die Blechdicke einstellen, die Anlage liefert die passenden Werte für die Schweißaufgabe.

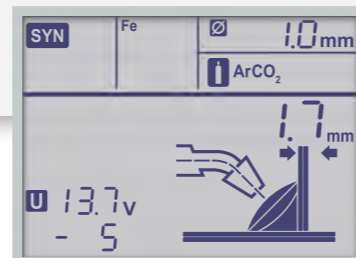

Lichtbogenlängenkorrektur

Die Lichtbogenlänge können Sie bei Bedarf individuell anpassen. Dazu stellen Sie den Lichtbogen heißer bzw. kälter ein. Die Änderung der Nahtgeometrie wird am Display visualisiert.



Modi für Elektrode und WIG

Elektrodenschweißen mit Durchmesserempfehlung und WIG-Schweißfunktion hat die R serienmäßig an Bord.

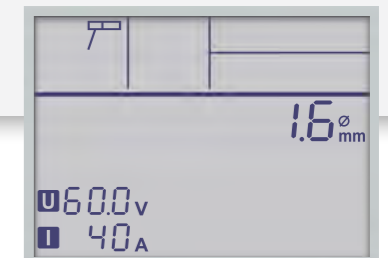

R 200
R 300



	R 200	R 300
Erhältliche Bedienvarianten	ControlPro	ControlPro
Spannungsstufen	stufenlos	stufenlos
Drahtvorschub	2 Rollen	4 Rollen
Anwendungsbereich	Dünnblech und Profilarbeiten	Allround bis mittlere Stahlarbeiten
Synergie-Einstellautomatik	✓	✓
MIG-MAG Logik 2-Takt/4-Takt, Punkten	✓	✓
Technische Daten		
Verfahren	MIG-MAG / WIG / Elektrode	
Schweißbares Material	Stahl, Edelstahl, Aluminium	
Schweißbarer Draht-Ø bei Stahl / Aluminium	0,6-1,0 mm / 0,8-1,0 mm	0,6-1,2 mm / 0,8-1,2 mm
Lötbarer Draht-Ø CuSi	0,8 - 1,0 mm	0,8 - 1,2 mm
Materialdicke Stahl / Aluminium	0,6 - 8 mm / 1,0 - 8 mm	0,6 - 15 mm / 1,2 - 18 mm
Schweißbereich MIG-MAG	20-200 A	20-290 A
ED bei max. Strom (40 °C)	25 %	25 %
Strom bei 100 % ED (40 °C)	100 A	200 A
Netzspannung	230 V / 1~	230-400 V / 3~
Netzabsicherung	16 A träge	16 A träge
Netzstecker	Schuko	CEE 16
Maße (L x B x H)	880 mm x 400 mm x 755 mm	880 mm x 400 mm x 755 mm
Gewicht	43 kg	49 kg
Bestellnummer	226.2000.0*	226.3000.0
Preis	2.210 €	3.210 €

* Lieferbar ab Mai 2023.

PERFEKT AUSGERÜSTET, UNSCHLAGBAR IM PREIS: DIE LORCH AKTIONSPAKETE.

Lieferbar ab Mai 2023.

R 200 Set 24/4 für die Werkstatt

R 200 ControlPro, MIG-MAG-Brenner ML 2400, 4 m, Werkstückleitung 25mm², 4m, St 13mm, Korbspulenadapter K 300, Druckminderer Ar/CO₂ BC 200bar 32/24, MIG-MAG Handschuh, Verschleißsteileset ML 2400 im Koffer 0,8/1,0, Schweißdraht 1,0 15 kg, Trennspray LORCH 400 ml, Schweißhelm APR 900

Best.-Nr. 226.0299.0 (PG SA)
Paketpreis: 2.010,00 €¹⁾

SIE SPAREN:
1.000 €



R 300 Set 24/4 für die Werkstatt

R 300 ControlPro, MIG-MAG-Brenner ML 2400, 4 m, Werkstückleitung 35mm², 4m, St 13mm, Korbspulenadapter K 300, Druckminderer Ar/CO₂ BC 200bar 32/24, MIG-MAG Handschuh, Verschleißsteileset ML 2400 im Koffer 0,8/1,0, Schweißdraht 1,0 15 kg, Trennspray LORCH 400 ml, Schweißhelm APR 900

Best.-Nr. 226.0399.0 (PG SA)
Paketpreis: 2.726,00 €¹⁾

SIE SPAREN:
1.300 €



MIT PRAKTISCHEM ZUBEHÖR ZUM PERFEKTEN ERGEBNIS.



Fertig zum Schweißen

Korbspulenadapter K 300
Best.-Nr.: 551.9020.0 (PG A8); Preis: 18,00 €

Druckminderer Basic Ar/CO₂ BC 200 bar 32/24
Best.-Nr.: 570.9264.0 (PG A8); Preis: 68,00 €

Werkstückleitung 25mm², 4 m
Best.-Nr.: 551.0120.0 (PG A8); Preis: 57,00 €



MIG-MAG-Brenner

ML 1500, 3 m
Best.-Nr.: 503.1500.3 (PG S1)
Preis: 83,00 €

ML 2400, 4 m
Best.-Nr.: 503.2400.4 (PG S1)
Preis: 176,00 €

Schweißhelm Autoprotect APR 900

High-End-Blendschutzkassette mit Schutzstufen 3 - 14 für alle gängigen Verfahren. Mit Schleifmodus und farbechter Sicht.

Best.-Nr. 553.1100.0 (PG S5)
Preis: 384,00 €



Alle Preise zzgl. gesetzlicher Mehrwertsteuer

¹⁾ Alle Paketpreise sind vorbehaltlich notwendiger Materialzuschläge. Den aktuell gültigen Paketpreis erhalten Sie über den QR-Code.

DIE PERFEKTE VERLÄNGERUNG IHRER HAND.

Die MIG-MAG-Brenner.

KOMPROMISSLOS BIS IN DIE DRAHTSPITZE.

Wenn Sie das volle Potenzial Ihrer Anlage ausschöpfen wollen, brauchen Sie einen Brenner, der zuverlässig perfekte Schweißergebnisse liefert und dabei so robust ist, dass er Sie nie im Stich lässt. Finden werden Sie den im Sortiment von Lorch, denn unsere Brenner haben die Performance nicht nur im Datenblatt, sondern im realen Lichtbogen.

Zusammen mit der R-Serie, M-Serie oder M-Pro-Serie haben Sie in Ihrer Werkstatt das perfekte Team für jeden Schweißjob. Höchste Verarbeitungsqualität, optimale Drahtführung, vorbildliche Ergonomie: All das macht einen echten Lorch MIG-MAG Brenner aus. Und mit dem optimalen Stromübergang zwischen Brenner und Schweißdraht holen Sie die gesamte Performance aus der Anlage.



MIG-MAG-Brenner

- Gasgekühlt
- Ergonomische Griffschale
- Perfekter Wärmeableitung und hohe Lichtbogenqualität

ML 1500
Schweißbereich
bis 180 A

ML 2500
Schweißbereich
bis 230 A

ML 2400
Schweißbereich
bis 250 A

ML 3800
Schweißbereich
bis 320 A



MIG-MAG-Brenner PM

- Gasgekühlt
- Ergonomische Griffschale
- Perfekter Wärmeableitung und hohe Lichtbogenqualität
- Bedienkonzept Powermaster: Regelung wichtiger Parameter direkt am Brenner

ML 1500 PM
Schweißbereich
bis 180 A

ML 2400 PM
Schweißbereich
bis 250 A

ML 3800 PM
Schweißbereich
bis 320 A



MIG-MAG-Brenner CuSi

- Gasgekühlt
- Ergonomische Griffschale
- Perfekter Wärmeableitung und hohe Lichtbogenqualität
- Geeignet für M-Pro CuSi-Anlagen
- Auch als Powermaster-Ausführung: Regelung wichtiger Parameter direkt am Brenner

ML 1500 CuSi
Schweißbereich
bis 180 A

ML 2400 CuSi
Schweißbereich
bis 250 A

ML 2400 CuSi PM
Schweißbereich
bis 250 A



GUT IN DER HAND, PERFEKT IM ERGEBNIS.



Für Schweißers harten Alltag: hohe Zuverlässigkeit und Lebensdauer

Langlebig: Die robuste Bauweise mit geschraubten, schlagunempfindlichen Griffschalen, widerstandsfähigem Brennertaster und elastischem Gummknickschutz am Kugelgelenk sorgt für eine lange Lebensdauer.

Zuverlässig: Die isolierte Drahtspirale stellt eine zuverlässige Drahtförderung sicher.

An alles gedacht: vom Handling bis zur Wartung

Ergonomisch: Der ergonomisch geformte Griff sorgt für optimales Handling und Balance in allen Positionen. Durch die Softgripeinlage ist eine bequeme Handhabung garantiert, damit Sie lange ermüdungsfrei schweißen können.

Nutzerfreundlich: Die steckbare Gasdüse ermöglicht einen schnellen und einfachen Wechsel der Verschleißteile, damit Ihr Brenner stets in einwandfreiem Zustand ist. Die kostengünstigen und langlebigen Verschleißteile machen diesen besonders wirtschaftlich.

Ideal für jede Anwendung: die hohe Flexibilität

Variabel: Das zugehörige Schlauchpaket ist als 3 m-, 4 m- und 5 m-Variante erhältlich.

Flexibel: Sein hochwertiges Kugelgelenk am Handgriff mit elastischem Gummknickschutz sorgt für einen optimalen Bewegungsradius beim Brenner. Das leichte und biegsame Schlauchpaket ermöglicht flexibles Arbeiten in unterschiedlichen Positionen.

Powermaster-Brenner

Den maximalen Komfort bietet der Powermaster-Brenner von Lorch. Mithilfe des Displays kann der Schweißer direkt am Brenner die wichtigsten Parameter ablesen und ändern: aktuelle Schweißleistung, Materialdicke, Drahtvorschubgeschwindigkeit oder Lichtbogenlängenkorrektur. Ebenso kann komfortabel zwischen Jobs gewählt werden.

Kein Hin- und Herlaufen mehr, um Korrekturen an der Maschine vorzunehmen. Ein Fingerdruck am Brenner genügt. So steuert man heute den Prozess. Wer einmal so gearbeitet hat, will es niemals mehr vermissen.

- Großer Bedientaster zum Ein- und Ausschalten
- Geeignet für 2-Takt- und 4-Takt-Betrieb
- Mit Up-Down-Funktion für Stromquellen-Fernregelung
- Digitalanzeige von Schweißleistung, Materialdicke, Drahtvorschubgeschwindigkeit oder Lichtbogenlängenkorrektur (identisch mit der Digitalanzeige der Stromquelle)
- Mode-Taste für Wechsel zwischen den verschiedenen Schweißparametern, auch im Job-Betrieb



Alle Brenner auf einen Blick

			Standardbrenner		Powermaster-Brenner	
			Für R-Serie, M- und M-Pro-Serie alle Versionen		Für M-Pro-Serie mit Performance-Steuerung	
Brenner			Best.-Nr.	Preis (€)	Best.-Nr.	Preis (€)
	ML 1500	3 m	503.1500.3 (PG S1)	83,00	503.1501.3 (PG S1)	292,00
		4 m	503.1500.4 (PG S1)	97,00	503.1501.4 (PG S1)	306,00
	ML 1500 CuSi	3 m	503.1504.3 (PG S1)	125,00		
	ML 2400	3 m	503.2400.3 (PG S1)	162,00	503.2401.3 (PG S1)	371,00
		4 m	503.2400.4 (PG S1)	176,00	503.2401.4 (PG S1)	385,00
		5 m	503.2400.5 (PG S1)	213,00	503.2401.5 (PG S1)	422,00
	ML 2400 CuSi	3 m	503.2407.3 (PG S1)	190,00	503.2406.3 (PG S1)	399,00
	ML 2500	3 m	503.2500.3 (PG S1)	127,00		
		4 m	503.2500.4 (PG S1)	141,00		
		5 m	503.2500.5 (PG S1)	178,00		
	ML 3800	3 m	503.3800.3 (PG S1)	208,00	503.3801.3 (PG S1)	417,00
		4 m	503.3800.4 (PG S1)	233,00	503.3801.4 (PG S1)	424,00
		5 m	503.3800.5 (PG S1)	283,00	503.3801.5 (PG S1)	492,00

Die Brenner werden in dieser Erstausrüstung geliefert:

ML 1500: Stromdüse 0,8 mm; Gasdüse konisch, Innenspirale für Stahldraht 0,6-0,9 mm, blau

ML 1500 CuSi: Stromdüse 0,8 mm; Gasdüse konisch, Kombiseele Kohleteflon 0,6-0,9 mm

ML 2400: Stromdüse 1,0 mm; Gasdüse konisch, Innenspirale für Stahldraht 1,0-1,2 mm, rot









ML 2400 CuSi: Stromdüse 0,8 mm; Gasdüse konisch, Kombiseele Kohleteflon 0,6-0,9 mm

ML 2500: Stromdüse 1,0 mm; Gasdüse konisch, Innenspirale für Stahldraht 1,0-1,2 mm, rot









ML 3800: Stromdüse 1,2 mm; Gasdüse konisch, Innenspirale für Stahldraht 1,0-1,2 mm, rot











ZUBEHÖR MIG-MAG-BRENNER





Bezeichnung	Best.-Nr.	Preis (€)
Zubehör MIG-MAG-Brenner ML 1500		
 Ersatzbrennerhals	535.8400.1 (PG S3)	15,10
 Innenspirale für Stahldraht 0,6 - 0,9 mm, blau Für 3 m Brenner	535.8300.1 (PG S3)	7,40
Für 4 m Brenner	535.8300.2 (PG S3)	8,50
Stromdüsen für Stahl		
0,6 mm, M6 (VPE = 5 Stück)	535.8101.1 (PG S3)	8,20
0,8 mm, M6 (VPE = 5 Stück)	535.8101.2 (PG S3)	8,20
1,0 mm, M6 (VPE = 5 Stück)	535.8101.3 (PG S3)	8,20
für Aludraht		
1,0 mm, M6 (VPE = 5 Stück)	535.8101.5 (PG S3)	9,95
1,2 mm, M6 (VPE = 5 Stück)	535.8101.6 (PG S3)	9,95
Zubehör MIG-MAG-Brenner ML 1500		
 Gasdüsen steckbar		
Gasdüse konisch (VPE = 3 Stück)	535.8100.1 (PG S3)	11,55
Gasdüse zylindrisch (VPE = 3 Stück)	535.8100.2 (PG S3)	12,75
Punktgasdüse (VPE = 3 Stück)	535.8100.3 (PG S3)	22,95
 Haltefedern für Gasdüsen (VPE = 10 Stück)	535.8100.9 (PG S3)	11,95
 Spezialzange MIG-MAG		
4 Funktionen in einem Werkzeug. Schneiden des Schweißdrahts. Reinigen der Schutzgasdüse von Spritzern. Abziehen der Gasdüse. Lösen der Stromdüse.	535.8225.1 (PG A8)	33,00
 Brenner-Verschleißteile-Set 0,8 mm		
Die Hauptverschleißteile im Koffer: 3 Gasdüsen konisch, 10 Stromdüsen (0,8 mm, M6), 10 Haltefedern.	551.1508.0 (PG S3)	58,70
 Brenner-Verschleißteile-Set 0,8/1,0 mm		
Die Hauptverschleißteile im Koffer: 3 Gasdüsen konisch, 5 Stromdüsen (0,8 mm), 5 Stromdüsen (1,0 mm), 10 Haltefedern.	551.2115.0 (PG S3)	26,60
 Brenner-Erstausstattungsset für 4 m Brenner		
Eine Erstausstattung der wichtigsten Brennerverschleißteile zum günstigen Komplettpreis. Inhalt: 1 Gasdüse konisch, 1 Punktgasdüse, 5 Stromdüsen (0,8 mm), 1 Innenspirale für Stahldraht (0,6-0,9 mm, blau), 3 Haltefedern, 1 Lorch Trennspray 400 ml.	551.1021.0 (PG S3)	32,30

Bezeichnung	Best.-Nr.	Preis (€)
Zubehör MIG-MAG-Brenner ML 2500		
 Ersatzbrennerhals	535.8400.2 (PG S3)	29,30
 Innenspirale für Stahldraht 1,0 - 1,2 mm, rot Für 3 m Brenner	535.8300.3 (PG S3)	7,40
Für 4 m Brenner	535.8300.4 (PG S3)	8,50
Für 5 m Brenner	535.8300.5 (PG S3)	9,60
Stromdüsen für Stahl		
0,6 mm, M6 (VPE = 5 Stück)	535.8106.1 (PG S3)	8,70
0,8 mm, M6 (VPE = 5 Stück)	535.8106.2 (PG S3)	8,70
1,0 mm, M6 (VPE = 5 Stück)	535.8106.3 (PG S3)	8,70
1,2 mm, M6 (VPE = 5 Stück)	535.8106.4 (PG S3)	8,70
für Aludraht		
1,0 mm, M6 (VPE = 5 Stück)	535.8106.5 (PG S3)	10,45
1,2 mm, M6 (VPE = 5 Stück)	535.8106.6 (PG S3)	10,45
Zubehör MIG-MAG-Brenner ML 2500		
 Gasdüsen steckbar		
Gasdüse konisch (VPE = 3 Stück)	535.8105.1 (PG S3)	13,80
Gasdüse zylindrisch (VPE = 3 Stück)	535.8105.2 (PG S3)	15,15
Punktgasdüse (VPE = 3 Stück)	535.8105.3 (PG S3)	30,20
 Düsenstock (VPE = 2 Stück)	535.8106.9 (PG S3)	5,45
 Haltefedern für Gasdüsen (VPE = 10 Stück)	535.8105.9 (PG S3)	12,45
 Brenner-Verschleißteile-Set 0,8/1,0 mm		
Die Hauptverschleißteile im Koffer: 3 Gasdüsen konisch, 5 Stromdüsen (0,8 mm, M6), 5 Stromdüsen (1,0 mm), 10 Haltefedern.	551.2125.0 (PG S3)	26,60
 Brenner-Verschleißteile-Set 1,0 mm		
Die Hauptverschleißteile im Koffer: 3 Gasdüsen konisch, 10 Stromdüsen (1,0 mm, M6), 10 Haltefedern.	551.2510.0 (PG S3)	62,50
 Brenner-Erstausstattungsset für 4 m Brenner		
Eine Erstausstattung der wichtigsten Brennerverschleißteile zum günstigen Komplettpreis. Inhalt: 1 Gasdüse konisch, 1 Punktgasdüse, 5 Stromdüsen (1,0 mm, M6), 1 Innenspirale für Stahldraht (1,0-1,2 mm, rot), 3 Haltefedern, 1 Düsenstock, 1 Lorch Trennspray 400 ml.	551.1023.0 (PG S3)	37,80

MIG-MAG BRENNER

Bezeichnung	Best.-Nr.	Preis (€)
Zubehör MIG-MAG-Brenner ML 2400		
 Ersatzbrennerhals	535.8400.3 (PG S3)	41,60
	Innenspirale für Stahldraht 1,0 - 1,2 mm, rot Für 3 m Brenner	535.8300.3 (PG S3) 7,40
	Für 4 m Brenner	535.8300.4 (PG S3) 8,50
	Für 5 m Brenner	535.8300.5 (PG S3) 9,60
Stromdüsen		
für Stahl		
	0,6 mm, M6 (VPE = 5 Stück)	535.8106.1 (PG S3) 8,70
	0,8 mm, M6 (VPE = 5 Stück)	535.8106.2 (PG S3) 8,70
	1,0 mm, M6 (VPE = 5 Stück)	535.8106.3 (PG S3) 8,70
	1,2 mm, M6 (VPE = 5 Stück)	535.8106.4 (PG S3) 8,70
für Aludraht		
	1,0 mm, M6 (VPE = 5 Stück)	535.8106.5 (PG S3) 10,45
	1,2 mm, M6 (VPE = 5 Stück)	535.8106.6 (PG S3) 10,45
Gasdüsen steckbar		
	Gasdüse konisch (VPE = 3 Stück)	535.8120.1 (PG S3) 15,90
	Gasdüse zylindrisch (VPE = 3 Stück)	535.8120.2 (PG S3) 17,30
 Düsenstock (VPE = 2 Stück)	535.8120.4 (PG S3)	5,95
 Gasverteiler (VPE = 2 Stück)	535.8120.3 (PG S3)	5,05
 Spezialzange MIG-MAG 4 Funktionen in einem Werkzeug. Schneiden des Schweißdrahts. Reinigen der Schutzgasdüse von Spritzern. Abziehen der Gasdüse. Lösen der Stromdüse.	535.8225.1 (PG A8)	33,00
Zubehör MIG-MAG-Brenner ML 2400		
	Brenner-Verschleißteile-Set 0,8/1,0 mm Die Hauptverschleißteile im Koffer: 3 Gasdüsen konisch, 5 Stromdüsen (0,8 mm, M6), 5 Stromdüsen (1,0 mm, M6), 1 Düsenstock, 1 Gasverteiler.	551.2124.2 (PG S3) 13,95
	Brenner-Verschleißteile-Set 1,0 mm Die Hauptverschleißteile im Koffer: 3 Gasdüsen konisch, 10 Stromdüsen (1,0 mm, M6), 1 Düsenstock, 1 Gasverteiler.	551.2124.0 (PG S3) 57,60

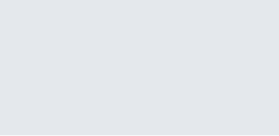
Bezeichnung	Best.-Nr.	Preis (€)
 Brenner-Erstausstattungsset für 4 m Brenner Eine Erstausstattung der wichtigsten Brennerverschleißteile zum günstigen Komplettpreis. Inhalt: 1 Gasdüse konisch, 1 Punktdüse, 5 Stromdüsen (1,0 mm, M6), 1 Innenspirale für Stahldraht (1,0-1,2 mm, rot), 1 Düsenstock, 1 Lorch Trennspray 400 ml.	551.1024.0 (PG S3)	33,90
Zubehör MIG-MAG-Brenner ML 3800		
 Ersatzbrennerhals	535.8400.6 (PG S3)	53,00
	Innenspirale für Stahldraht 1,0 - 1,2 mm, rot Für 3 m Brenner	535.8300.3 (PG S3) 7,40
	Für 4 m Brenner	535.8300.4 (PG S3) 8,50
	Für 5 m Brenner	535.8300.5 (PG S3) 9,60
Stromdüsen		
für Stahl		
	0,8 mm, M8 (VPE = 10 Stück)	535.8108.2 (PG S3) 16,95
	1,0 mm, M8 (VPE = 10 Stück)	535.8108.3 (PG S3) 16,95
	1,2 mm, M8 (VPE = 10 Stück)	535.8108.4 (PG S3) 16,95
für Aludraht		
	1,0 mm, M8 (VPE = 10 Stück)	535.8108.5 (PG S3) 22,95
	1,2 mm, M8 (VPE = 10 Stück)	535.8108.6 (PG S3) 22,95
Gasdüsen schraubbar		
	Gasdüse konisch (VPE = 2 Stück)	535.8110.0 (PG S3) 31,70
	Gasdüse zylindrisch (VPE = 2 Stück)	535.8110.1 (PG S3) 31,70
 Düsenstock (VPE = 2 Stück)	535.8107.6 (PG S3)	12,45
 Spezialzange MIG-MAG 4 Funktionen in einem Werkzeug. Schneiden des Schweißdrahts. Reinigen der Schutzgasdüse von Spritzern. Abziehen der Gasdüse. Lösen der Stromdüse.	535.8226.1 (PG A8)	33,00
Zubehör MIG-MAG-Brenner ML 3800		
 Brenner-Verschleißteile-Set 1,0 mm Die Hauptverschleißteile im Koffer: 3 Gasdüsen konisch, 10 Stromdüsen (1,0 mm, M8), 1 Düsenstock.	551.2138.0 (PG S3)	91,10
 Brenner-Erstausstattungsset für 4 m Brenner Eine Erstausstattung der wichtigsten Brennerverschleißteile zum günstigen Komplettpreis. Inhalt: 1 Gasdüse konisch, 1 Gasdüse zylindrisch, 5 Stromdüsen (1,0 mm, M8), 1 Düsenstock, 1 Innenspirale für Stahldraht (1,0-1,2 mm, rot), 1 Lorch Trennspray 400 ml.	551.1038.0 (PG S3)	55,10

Bezeichnung	Best.-Nr.	Preis (€)
 <p>Umrüstsatz Aluminium 1,0/1,2 mm So rüsten Sie Ihren Brenner zum Verschweißen von Aluminiumdraht 1,0 bzw. 1,2 mm um. Inhalt: Spezial-Kombi-Seele aus PTFE, mit angeflanschter Messingspirale zur Verlängerung der Stromübergangszone im Brennerhals, O-Ring, Spannzange und Messingstützrohr. Das Set ist für Brenner bis 4 m Länge einsetzbar. Wir empfehlen zur Vermeidung von Drahtstörungen die Verwendung von 1,2 mm Draht und 3 m-Brenner.</p>	551.2014.0 (PG S3)	31,70
 <p>Umrüstsatz Edelstahl, 0,6/0,9 mm So rüsten Sie Ihren Brenner zum Verschweißen von Edelstahldraht um. Inhalt: Spezial-Kombi-Seele aus Kohle/PTFE, mit angeflanschter Messingspirale zur Verlängerung der Stromübergangszone im Brennerhals, O-Ring, Spannzange und Messingstützrohr. Das Set ist für Brenner bis 5 m Länge einsetzbar.</p>	551.2015.0 (PG S3)	41,20
 <p>Umrüstsatz Edelstahl, 1,0/1,2 mm So rüsten Sie Ihren Brenner zum Verschweißen von Edelstahldraht 1,0 bzw. 1,2 mm um. Inhalt: Spezielle Kombi-PA-Seele, mit angeflanschter Messingspirale zur Verlängerung der Stromübergangszone im Brennerhals, O-Ring, Spannzange und Messingstützrohr. Das Set ist für Brenner bis 5 m Länge einsetzbar.</p>	551.2015.2 (PG S3)	31,70
 <p>MIG-MAG Brennerhalter Brennerhalter für die Anlagen der M-Pro Serie. Erhältlich entweder für links- oder rechtsseitige Montage. Brennerhalter rechts Brennerhalter links</p>	570.8050.0 (PG A8) 570.8052.0 (PG A8)	36,00 36,00
 <p>Lorch Trennspray 400 ml Bildet in der Gasdüse einen dünnen Schutzfilm, der vor dem Festbrennen heißer Schweißspritzer schützt. Nur seitlich in die Düse sprühen, niemals von vorne. Dies führt zum Zusetzen der Gasaustrittsöffnungen am Brennerhals.</p>	551.9000.0 (PG A8)	7,00

Bezeichnung	Best.-Nr.	Preis (€)
 <p>Stahldraht ¹⁾ G3Si1, 0,8 mm zum Verschweißen von unlegiertem Stahl. Kleinspule D200, 5 kg.</p>	590.0008.1 (PG S3)	38,90
 <p>G3Si1, 0,8 mm zum Verschweißen von unlegiertem Stahl. Korbspule K300, 15 kg.</p>	590.0008.6 (PG S3)	84,60
 <p>G3Si1, 1,0 mm zum Verschweißen von unlegiertem Stahl. Korbspule K300, 15 kg.</p>	590.0010.4 (PG S3)	85,70
 <p>G3Si1, 1,2 mm zum Verschweißen von unlegiertem Stahl. Korbspule K300, 15 kg.</p>	590.0012.4 (PG S3)	81,40
 <p>Aluminiumdraht ¹⁾ AlMg5, 1,0 mm zum Verschweißen von Aluminium. Kleinspule D200, 2,0 kg.</p>	590.0410.0 (PG S3)	71,70
 <p>AlMg5, 1,2 mm zum Verschweißen von Aluminium. Kleinspule D200, 2,0 kg.</p>	590.0412.0 (PG S3)	64,90
 <p>Edelstahldraht ¹⁾ 1.4316, 0,8 mm zum Verschweißen von Edelstahl (V2A). Kleinspule D200, 5,0 kg.</p>	590.0208.1 (PG S3)	188,30
 <p>CuSi3-Draht für verzinkte Bleche ¹⁾ 0,8 mm, Kleinspule D200, 5 kg. 0,8 mm, Korbspule K300, 15 kg. 1,0 mm, Kleinspule D200, 5 kg. 1,0 mm, Korbspule K300, 15 kg.</p>	590.1008.1 (PG S3) 590.1008.3 (PG S3) 590.1010.1 (PG S3) 590.1010.3 (PG S3)	235,40 600,40 225,60 588,40
 <p>CuAl8-Draht für hochlegierte Bleche ¹⁾ 0,8 mm, Kleinspule D200, 5 kg. 0,8 mm, Korbspule K300, 15 kg. 1,0 mm, Kleinspule D200, 5 kg. 1,0 mm, Korbspule K300, 15 kg.</p>	590.1108.1 (PG S3) 590.1108.3 (PG S3) 590.1110.1 (PG S3) 590.1110.3 (PG S3)	225,80 577,50 216,60 566,30

¹⁾ Preisanpassung bei Rohstoffveränderungen möglich.



**SCHÜTZEN SIE DAS
WICHTIGSTE:
SICH SELBST.**

Arbeitsschutz und Zubehör.

PERFEKT GESCHÜTZT VON HELM BIS FUSS.

Ihre Sicherheit steht an erster Stelle – auch für Lorch. Egal ob Elektrode, WIG oder MIG-MAG, bei uns finden Sie für jede Schweißart die passende Arbeitskleidung und das nötige Zubehör. Angefangen beim richtigen Schweißhelm, der vor allem Ihre Augen schützt – ein Muss für jeden Schweißer. Aber wem erzählen wir das!

Der Profihelm für Profischweißer. Der APR 900.

Sicherheit

In jeder Blickrichtung, ob über-Kopf, liegend oder seitlich und bei allen Schweißverfahren. Mit zuverlässiger Abdunkelung genau nach deinem Geschmack.

Langlebigkeit

und Robustheit sind im Schweißeralldag gefordert. Wenn das Helm-design auch noch cool ist und einen gut aussehen lässt, dann umso besser.

Durchblick

Ein perfekter Blick auf das Schweißergebnis benötigt ein großes Sichtfeld, ideale Farbwiedergabe und zuverlässige Verschluss-geschwindigkeit der Blendschutzkassette.

Ergonomie

Ausbalanciert, mit perfektem Sitz und Anpassungsmöglichkeiten für ermüdungsfreies Schweißen, auch über längere Zeit.

Flexibilität

Einfacher Tausch von Verschleißteilen, Anpassbarkeit der optischen Darstellung an persönlichen Vorlieben und Erweiterung um zahlreiches Zubehör – von Brustschutz bis Nackenschutz.

Preis-Leistungsverhältnis

Weil Sicherheit kein Privileg sein darf!



„Ich trage den **APR 900**
aus Überzeugung.“

Martin John, Anwendungstechniker

Er ist bei mir täglich im Einsatz und dabei beweist er seine enorme Leistungsfähigkeit. Die einfache und flexible Handhabung des Helms sprechen für sich – auch mit Handschuhen kann ich sehr schnell vom Schweißmodus in den Schleifmodus wechseln.

Der APR 900 ist praktisch, sitzt perfekt und gibt mir ein sicheres Gefühl. Man hat nur zwei Augen im Leben und die muss man schützen – und zwar ohne Kompromisse!



SCHWEISSHELM AUTOPROTECT APR 900.

Der neue Schweißhelm APR 900 bietet mit seinem innovativen Design optimalen Schweißkomfort und schützt in jeder Aufgabe und jedem Verfahren zuverlässig! Die High-End Blendschutzkassette gewährleistet eine farbechte kristallklare Sicht. Durch die verfügbaren Schutzstufen 3 - 14 ist es dem Schweißer möglich alle gängigen Verfahren zu verwenden.

Die von außen einsetzbare Vorsatzscheibe kann mittels einfachem Verschlussmechanismus ausgetauscht werden. Das bequeme Kopfband sorgt für einen hervorragenden Tragekomfort.



Die „Vierpunktauflage“.

Sichere Ablage, perfektes Handling, optimaler Kratzschutz: Die beste Blendschutzkassette nützt nichts, wenn eine verkratzte Vorsatzscheibe den Lichtbogen nur noch reflektiert. Der Helm kann auf der Visierseite stabil abgelegt werden. Das Visier ist dabei noch vor Kontakt und Kratzern geschützt.

Netter Nebeneffekt: Die Schweißbänder des Kopfbands sind vor Staub und Dreck auf Oberflächen geschützt und trocknen schnell.

DER APR 900 XF.

Vor allem wenn neben dem Schweißen auch noch weitere Arbeiten notwendig sind, die einen Schutz von Augen und Gesicht vor Staub- und Funkenflug benötigen, ist ein Flip-Helm optimal. Er verbindet die große und klare Sicht eines Schleifvisiers mit dem automatischen Schutz vor der UV-Strahlung des Lichtbogens.

Der Helm kann auf dem Kopf gelassen und je nach Arbeitsaufgabe zu- oder aufgeklappt werden.

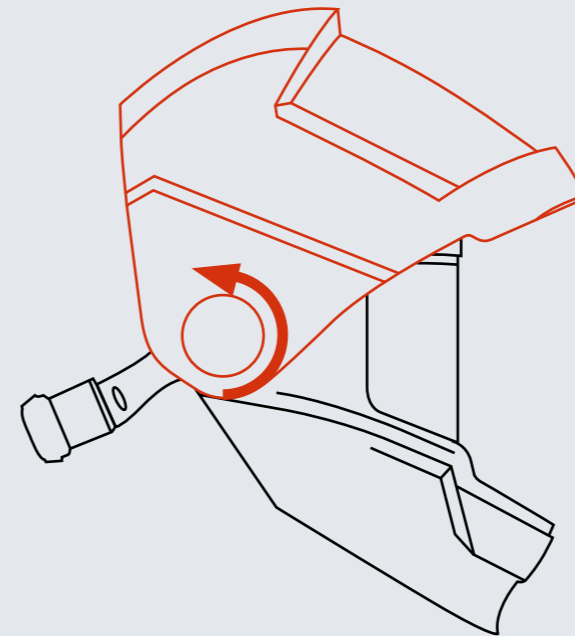

„XF“ – für den eXtra Flipmechanismus.

Sicherheit und Komfort: Der zweigeteilte Helm hat innen eine gebogene große Schutzscheibe mit großem Sichtfeld. Diese schützt vor herumfliegenden Partikeln und Funken, wie sie beispielsweise beim Schleifen entstehen. Zuklappbar ist eine äußere Helmschale, in welcher die Blendschutzkassette untergebracht ist.

Einfache Handhabung.

Die äußere und innere Helmschale sind voneinander entkoppelt. Durch den entkoppelten Klappmechanismus ist sichergestellt, dass die innere Helmschale geschlossen bleibt, auch wenn die äußere Schale aufgeklappt wird. Damit kann einhändig für ein großes, klares Sichtfeld bei maximalem Schutz gesorgt werden.



Die High-End Blendschutzkassette sorgt für höchste optische Qualität und gewährleistet bestmöglichen Schutz.



Das extra große Sichtfeld bietet höchste Transparenz und eine optimale räumliche Wahrnehmung.



Ein zusätzlich außen verfügbarer Button ermöglicht es dem Schweißer vorübergehend den Blendschutz zu deaktivieren. Damit sind schnelle und einfache Wechsel zwischen Schweißen und Schleifen jederzeit möglich.

Perfekte Sicht – dank großem Schleifvisier.

Ein großes Sichtfenster bietet mehr peripheres Sehen. Der Kopf muss nicht so oft bewegt werden und Bewegungen oder auch Gefahren können im Randbereich schon früh wahrgenommen werden.

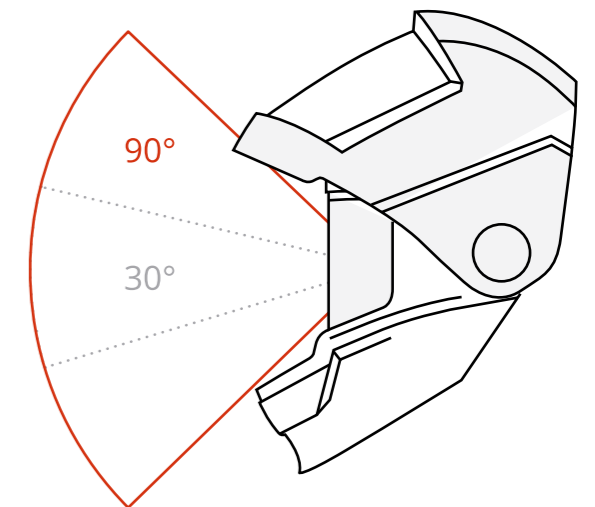
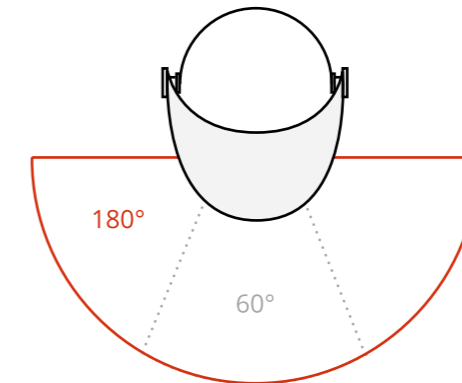

..... ohne Flipmechanismus
 ——— APR 900 XF (bei offenem Visier)

DAS APR 900 AIR FRISCHLUFTSYSTEM.



Angenehme Frischluft.

Belüftung zugfrei, komfortabel und leise. Der zugeführte Luftstrom erzeugt keinen Zug an den Augen oder Ohren und wird zudem ohne Pfeif- und Rauschgeräusche in den Helminnenraum zugeführt.

Einstellbare Luftzufuhr.

Der Luftzufuhrsteller ermöglicht eine Anpassung des Luftstroms – bei geschlossener Stellung nur in den Mund-/Nasenbereich und bei geöffneter Stellung zusätzlich an die Stirn.

Wirksame Abdichtung.

Die Abdichtung zum Gesicht hin für ein angenehmes Tragegefühl. Je besser die Abdichtung zwischen Helm und Gesicht des Schweißers, desto weniger Rauch kann eindringen. Der feuerresistente Baumwollmix trägt sich angenehm auf der Haut.

Belüftungsschlauch mit Bajonett-Schnellverschluss und Schlauchhalterung.

Einfache und schnelle Montage und Demontage von Helm und Schlauch. Der Helm kann schnell vom Belüftungssystem getrennt werden.



Abbildung zeigt den APR 900 air mit der Frischlufteinheit APR FLOW

DER APR 900 FLOW ATEMSCHUTZ.

Partikel- oder Gasfilter?

Bei guten Arbeitsbedingungen mit guter bis begrenzter Belüftung ist meist ein PRSL-Partikelfilter ausreichend. Soll jedoch bei begrenzter Belüftung Aluminium oder rostfreier Stahl geschweißt werden, so wird schnell ein zusätzlicher ABE1-Gasfilter notwendig, um die Grenzwerte nach der Gefährdungsbeurteilung einzuhalten. Der APR Flow bietet dir beide Möglichkeiten.

Zeitgemäße USB-C Ladebuchse.

Mittlerweile sind USB-C immer griffbereit und somit auch der APR Flow immer aufladbar. Die Buchse ist staubgeschützt im Inneren des Gehäuses untergebracht.

Harte Bedingungen?

Mit optionaler Heavy Duty Batterie extra lange schweißen ohne Aufladen zu müssen – perfekt wenn's mal länger dauert oder auf Montage. Und für längere Lebensdauer und häufige Zwangslagenschweißen gibt es die Schutzhülle für den Belüftungsschlauch, die diesen vor Beschädigung schützt.

Tragekomfort.

Die leichte Gebläse- und Filtereinheit schmiegt sich kaum fühlbar an deinen Rücken an. Das Haltesystem ist weich aber dennoch stabil genug, damit die Einheit straff am Rücken sitzt und nicht zwischen den Beinen baumelt.



Zugluftfreie Luftverteilung.

Die Zuluft strömt diffus im Mund-Nasen-Bereich aus – ohne die Augen zu ermüden. Komfortplus: Drehsteller für zusätzliche Luftzufuhr an der Stirn.

Bei Sicherheit keine Kompromisse.

Akkukapazität und Filterverstopfung wird im Betrieb über LEDs angezeigt und ermöglicht so eine rechtzeitige Vorbereitung des Geräts.

APR 900				
Automatische Blendschutzkassette	APR C850			
Sichtfeld	98 x 62 mm / 3,86" x 2,5"			
Klassifikation	1 1 1 1 (Optische Klasse, Streulicht, Homogenität, Winkelabhängigkeit)			
Farbechte Sicht	Ja			
Schleifmodus	Ja (von außen über zentralen Schleifknopf umschaltbar)			
UV/IR Schutz	Dauerhafte Schutzstufe DIN 14			
Schutzstufe (hell dunkel)	Schutzstufe DIN 3 DIN 5-8 (Schneiden) / DIN 9-14 (Schweißen)			
Schaltzeit (hell dunkel)	0,2 ms bei Raumtemperatur 0,1 ms bei +55 °C			
Sensorik	4 Sensoren			
Empfindlichkeitskontrolle	Digital (1-9)			
Verzögerungskontrolle	Digital (0,1-0,95)			
WIG-Rating	> 2 A			
Spannungsversorgung	2 x CR 2032 (austauschbar)			
Batterielebensdauer	>4.000 Stunden (Betrieb)			
Ein/Aus	Vollautomatisch, Standby-Modus nach 30 Minuten ohne Lichtquelle			
Standards und Normen	CE EN379:2009 ANSI Z87.1-2020 CSA Z94.3-2020 AS/NZS1338.1-2012			
Gesamtgewicht Helm	650 g			
Anwendungsgebiete*	Elektrodenschweißen (Stick Welding, SMAW) / MIG / MAG (Metallschutzgasschweißen, GMAW) / GMAW Hochleistungsschweißen / Fülldrahtschweißen / WIG-Schweißen (WIG, GTAW) / Plasmaschweißen / Mikroplasmaschweißen / Plasmaschneiden / Schleifen.			
APR 900 XF (zusätzlich zu APR 900)				
Schleifmodus	Flip-Up Mechanismus anstelle von Schleifknopf			
APR 900 air (zusätzlich zu APR 900)				
Luftverteilung	einstellbar			
APR 900 XF air (zusätzlich zu APR 900)				
Schleifmodus	Flip-Up Mechanismus anstelle von Schleifknopf			
Luftverteilung	einstellbar			
Lieferumfang	Alle Helme inkl. Bedienhandbuch, APR C850 bzw. APR C850 XF (nur APR 900 XF und XF Air), Blendschutzkassette, zusätzlicher innerer Vorsatzscheibe, zusätzlicher äußerer Vorsatzscheibe und zusätzlichem Schleifvisier (nur APR 900 XF und XF Air), Reinigungstuch und Batterien			
Ausführung	APR 900	APR 900 air	APR 900 XF	APR 900 XF air
Bestellnummer	553.1100.0 (PG S5)	553.1200.1 (PG S5)	553.2200.0 (PG S5)	553.2200.1 (PG S5)
Preis	384,00 €	464,00 €	464,00 €	584,00 €

* Für alle elektrischen Schweißverfahren. Zum Überkopfschweißen geeignet. Nicht zum Laserschweißen geeignet!

APR FLOW		
Luftstrom (in l/min)	170-220	
Akku	Li-Ion	
Vorfilter	austauschbar mit Funkenschutz	
Partikelfilter	PRSL, TH3 (EN12941)	
Gasfilter (optional)	ABE1 + PRSL, TH3 (EN12941)	
Ladegerät	USB-C Stecker mit Netzsteckeradaptern	
Ladezeit (in h)	4-6	
Zustandswarnung	optisch, akustisch, über Vibration	
Lieferumfang	<p>"Ready to work" Pakete bestehend aus: APR 900 air bzw. APR 900 XF air inkl. Bedienhandbuch, APR C850 bzw. APR C850 XF (nur APR 900 XF Air), Blendschutzkassette, zusätzlicher innerer Vorsatzscheibe, zusätzlicher äußerer Vorsatzscheibe und zusätzlichem Schleifvisier (nur APR 900 XF und XF Air), Reinigungstuch und Batterien APR Flow inkl. Bedienhandbuch, 2x PRSL-Filter mit Vorfilter und Metall Funkenschutz, Flex Schlauch inkl. feuerresistentem Mantel, Ladegerät, Standard Akku, Tragegurt, Flowmeter</p> <p>Sicherheitshinweis: Gebläse- und Filtersysteme (PAPR), zu denen auch die APR Flow Systeme gehören, sind nicht für geschlossene oder enge Räume geeignet, in denen nicht genug Restsauerstoff vorhanden ist.</p>	
APR FLOW (Ready to work inkl. Helm)	APR FLOW + APR 900 air Set	APR FLOW + APR 900 XF air Set
Bestellnummer	553.3201.1 (PG S5)	553.3202.1 (PG S5)
Preis	1.116,00 €	1.216,00 €

Bezeichnung	VPE	Best.-Nr.	Preis (€)
Zubehör AutoProtect 900-Serie			
APR 900 Vergrößerungslinse 1,0 (für Automatik-Schweißfilter APR C850)		553.0011.2 (PG S6)	21,10
APR 900 Vergrößerungslinse 1,5 (für Automatik-Schweißfilter APR C850)		553.0011.3 (PG S6)	21,10
APR 900 Vergrößerungslinse 2,0 (für Automatik-Schweißfilter APR C850)		553.0011.4 (PG S6)	21,10
APR 900 Äußere Vorsatzscheibe (für APR 900 Schweißhelme)	5 Stück	553.0020.1 (PG S6)	29,30
APR 900 Innere Vorsatzscheibe (für Automatik-Schweißfilter APR C850)	5 Stück	553.0020.2 (PG S6)	9,00
APR 900 Innere Vorsatzscheibe bernsteinfarben (für Automatik-Schweißfilter APR C850)	5 Stück	553.0020.3 (PG S6)	12,00
APR 900 Schweißband Stirn (für Kopfband A1 - APR 900)	2 Stück	553.0010.9 (PG S6)	8,20
APR 900 Schweißband Hinterkopf (für Kopfband A1 - APR 900)	2 Stück	553.0011.0 (PG S6)	8,20
APR 900 Kopf- und Nackenschutz kurz (für APR 900 Schweißhelme)		553.0011.7 (PG S6)	19,20
APR 900 XF Schleifvisier (für APR 900 Schweißhelme)	5 Stück	553.0021.1 (PG S6)	14,20
Zubehör AutoProtect Flow für APR FLOW			
APR Flow Vorfilter	10 Stück	553.0020.4 (PG S6)	9,00
APR Flow PRSL Filter	2 Stück	553.0020.5 (PG S6)	34,00
APR Flow Aktivkohle Vorfilter	2 Stück	553.0021.4 (PG S6)	38,00
APR Flow Metall Funkenschutz	2 Stück	553.0020.9 (PG S6)	8,20
APR Flow ABE1 Filter	2 Stück	553.0020.7 (PG S6)	80,00
APR Flow Filterabdeckung	2 Stück	553.0020.8 (PG S6)	28,00
APR Flow Ersatzbatterie Standard		553.0022.0 (PG S6)	171,00
APR Flow Ersatzbatterie Heavy-Duty		553.0022.1 (PG S6)	221,00

WETTEN, DIESE SCHWEISSERKLEIDUNG IST GENAU IHRE KRAGENWEITE.

Ein professioneller Auftritt steht jedem gut.

Und der ist Ihnen mit unserer hochwertigen Schweißerkleidung garantiert. Denn sie wurde von Schweißern für Schweißer entwickelt. Und die wissen, worauf es ankommt: nämlich auf exzellente Verarbeitung, viele praktische Details und einen modernen Schnitt. Schließlich wollen Sie auch beim Arbeiten gut aussehen. Auch die Materialien genügen höchsten Ansprüchen: Eine spezielle Fasermischung mit Proban-FR Ausrüstung und 75 % Baumwollanteil verbindet höchstmögliche Sicherheit mit hervorragender Formbeständigkeit und maximalem Tragekomfort. Das ist eben noch echte Lorch-Qualität.

Sie wollen nochmal alle Highlights im Überblick? Bitte sehr:

- ausgezeichneter Schutz gegen Hitze und Flammen durch Proban-FR Ausrüstung
- hoher Tragekomfort durch Spezialgewebe aus 75 % Baumwolle und 25 % Polyester
- robuste Qualität mit ca. 360 g/m² Materialstärke
- extrem widerstandsfähige Spezialnähte
- optimaler UV-Schutz
- hervorragende Formbeständigkeit
- brillante Farben
- moderner Schnitt
- viele clevere und nützliche Details

Schweißermantel

In anthrazit/rot. Extra tiefe Taschen links und rechts mit genügend Platz z. B. für Ihre Drahtzange.

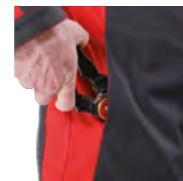

5-Pocket-Schweißer-Jeans

In anthrazit. Kombiniert den Schnitt einer echten Jeans mit den Schutzeigenschaften professioneller Schweißerkleidung.

DIN Geprüfte Qualität mit System



DIN EN ISO 11611
Schutzkleidung für Schweißen und verwandte Verfahren



DIN EN ISO 11612
Schutzkleidung zum Schutz gegen Hitze und Flammen



DIN EN 61482-1-2 Klasse 1
Kleidung gegen die thermischen Gefahren eines elektrischen Lichtbogens



DIN EN ISO 15797
Kleidung für industrielle Wasch- und Ausrüstungsverfahren



Die Kombination aus Stehkragen und Schweißer-Cap verhindert das Eindringen von Schweißspritzern im Nackenbereich.



Integrierte Brusttasche mit verdeckter Öffnung zum Schutz gegen das Eindringen von Spritzern. So groß, dass auch ein Smartphone hineinpasst.



Praktische Kugelschreibertasche am linken Ärmel, mit der Sie Stift oder anderes Werkzeug mit Halte-Clip immer griffbereit haben.



Sicherheitsreflektoren beidseitig vorne und hinten für bessere Erkennbarkeit z. B. bei abendlichem Werkverkehr.



Durchgehend abgedeckte Druckknopfleiste mit stabilen Metallknöpfen.

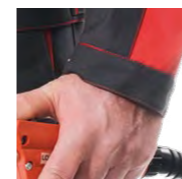

Ärmel sind die beim Schweißen am stärksten belasteten Stellen, deshalb genießen Sie hier doppelten Schutz durch doppelte Stofflagen.



Weitenverstellbarer Ärmelbund für Hitze- und Spritzerschutz. Zusätzliche Weitenverstellung an der Schweißjacke durch Metall-Druckknöpfe am Jackenbund.



Schweißhelm Autoprotect APR 900

- Schutzstufen 3 - 14
- Farbechte Sicht
- Optische Klasse 1/1/1/1
- Schleifmodus

Schweißjacke

In anthrazit/rot. Mit vorne schließbarem Stehkragen.

Schweißhose

In anthrazit/rot. Rechts mit großer Beintasche mit Seitenfalte, durch Metall-Druckknöpfe verschließbar. Am linken Bein mit praktischer Zollstocktasche.





ARBEITS- SCHUTZ UND ZUBEHÖR



Schweißerjacke			Schweißerhose			Schweißermantel			5-Pocket-Schweißerjeans		
Größe	Best.-Nr.	Preis (€)	Größe	Best.-Nr.	Preis (€)	Größe	Best.-Nr.	Preis (€)	Größe	Best.-Nr.	Preis (€)
24	913.0182.4	126,00	24	913.0172.4	120,00	24	913.0192.4	126,00	24	913.0162.4	114,00
48	913.0184.8	126,00	48	913.0174.8	120,00	48	913.0194.8	126,00	48	913.0164.8	114,00
50	913.0185.0	126,00	50	913.0175.0	120,00	50	913.0195.0	126,00	50	913.0165.0	114,00
52	913.0185.2	126,00	52	913.0175.2	120,00	52	913.0195.2	126,00	52	913.0165.2	114,00
54	913.0185.4	126,00	54	913.0175.4	120,00	54	913.0195.4	126,00	54	913.0165.4	114,00
56	913.0185.6	126,00	56	913.0175.6	120,00	56	913.0195.6	126,00	56	913.0165.6	114,00
58	913.0185.8	126,00	58	913.0175.8	120,00	58	913.0195.8	126,00	58	913.0165.8	114,00
60	913.0186.0	126,00	60	913.0176.0	120,00	60	913.0196.0	126,00	60	913.0166.0	114,00
90	913.0189.0	126,00	90	913.0179.0	120,00	90	913.0199.0	126,00	90	913.0169.0	114,00
98	913.0189.8	126,00	98	913.0179.8	120,00	98	913.0199.8	126,00	98	913.0169.8	114,00

Größe 24: S (kurz); Größe 48: S (normal); Größe 50: (kurz); Größe 52 - L (kurz); Größe 54: XL (kurz); Größe 56: XXL (kurz); Größe 58-60: XXXL (kurz); Größe 90: XS (lang); Größe 98: M (lang); PG S6 gilt für alle oben aufgeführten Artikel.

Bezeichnung	Best.-Nr.	Preis (€)
 MIG-MAG Schutzhandschuhe Aus hochwertigem, robustem Leder. Mit widerstandsfähiger Naht. So muss ein Schweißer-Handschuh sein.	535.8210.0 (PG S5)	13,00
 Hochwertige WIG-Handschuhe Geschmeidiges Leder für ein optimales Gefühl. Leicht. Wer einmal mit ihm geschweißt hat, zieht ihn nicht mehr aus.	Größe M: 535.8220.0 (PG S5) 21,40 Größe L: 535.8220.1 (PG S5) 21,40	
 Schweißer-Cap Für zusätzlichen Schutz gegen Schweißspritzer am Nacken sorgt die Lorch Schweißer-Cap.	Größe 56 - S: 913.0150.0 (PG S6) 10,20 Größe 57/58 - M: 913.0152.0 (PG S6) 10,20 Größe 59/60 - L: 913.0154.0 (PG S6) 10,20 Größe 61/62 - XL: 913.0156.0 (PG S6) 10,20	

Bezeichnung	Best.-Nr.	Preis (€)
 Elektrodenschweißkabel mit Elektrodenhalter und Stecker 25 mm², 4 m lang, Stecker 13 mm: 551.0220.0 (PG A8) 61,00 35 mm², 4 m lang, Stecker 13 mm: 551.0230.0 (PG A8) 84,00 50 mm², 4 m lang, Stecker 13 mm: 551.0240.0 (PG A8) 106,00 70 mm², 4 m lang, Stecker 13 mm: 551.0250.0 (PG A8) 144,00		
 Werkstückleitungen mit Massezange und Stecker 25 mm², 4 m lang, Stecker 13 mm: 551.0120.0 (PG A8) 57,00 35 mm², 4 m lang, Stecker 13 mm: 551.0130.0 (PG A8) 73,00 50 mm², 4 m lang, Stecker 13 mm: 551.0140.0 (PG A8) 94,00 70 mm², 4 m lang, Stecker 13 mm: 551.0150.0 (PG A8) 122,00		
 Schweißkabelverlängerungen mit Kabelbuchse und Kabelstecker 25 mm², 3 m lang, Stecker 9 mm: 551.0016.3 (PG A8) 41,00 25 mm², 3 m lang, Stecker 13 mm: 551.0025.3 (PG A8) 46,00 35 mm², 5 m lang, Stecker 13 mm: 551.0035.5 (PG A8) 81,00 50 mm², 5 m lang, Stecker 13 mm: 551.0050.5 (PG A8) 101,00 95 mm², 4 m lang, Stecker 13 mm: 551.0095.5 (PG A8) 190,00		
 Elektrodenhalter Elektrodenhalter 200 A: 550.0050.0 (PG A8) 13,00 Elektrodenhalter 300 A: 550.0051.0 (PG A8) 16,00 Elektrodenhalter 600 A: 550.0052.0 (PG A8) 21,00		
 Masseklemme Masseschnellklemme 200 A, M6: 550.0102.0 (PG A8) 6,80 Masseschnellklemme 400 A, M10: 550.0103.0 (PG A8) 9,40		
 Schweißkabel-Stecker Kabelstecker 10-25 mm², Stecker 9 mm: 665.7310.0 (PG A8) 7,80 Kabelstecker 35-50 mm², Stecker 13 mm: 665.7320.0 (PG A8) 11,20 Kabelstecker 50-70 mm², Stecker 13 mm: 665.7330.0 (PG A8) 13,40 Kabelstecker 70-95 mm², Stecker 13 mm: 665.7340.0 (PG A8) 19,00		
 Schweißkabel-Buchsen Kabelbuchse 10-25 mm², Stecker 9 mm: 665.7210.0 (PG A8) 8,00 Kabelbuchse 35-50 mm², Stecker 13 mm: 665.7220.0 (PG A8) 11,00 Kabelbuchse 50-70 mm², Stecker 13 mm: 665.7230.0 (PG A8) 14,00 Kabelbuchse 70-95 mm², Stecker 13 mm: 665.7240.0 (PG A8) 19,00		
 Spezialzange MIG-MAG 4 Funktionen in einem Werkzeug. Schneiden des Schweißdrahts. Reinigen der Schutzgasdüse von Spritzern. Abziehen der Gassdüse. Lösen der Stromdüse. Für Brenner ML 1500, ML 2400, ML 2500: 535.8225.1 (PG A8) 33,00 Für Brenner ML 3800: 535.8226.1 (PG A8) 33,00		
 Druckminderer Basic Argon/CO ₂ : 570.9264.0 (PG A8) 68,00 Pro Argon/CO ₂ : 570.9265.0 (PG A8) 85,00		
 Drahtbürste, 3-reihig : 550.5210.0 (PG A8) 2,40 Drahtbürste VA, 3-reihig : 550.5211.0 (PG A8) 6,60		
 Schlackenhammer, Ganzstahl, 350 g. : 550.5200.0 (PG A8) 9,00		

WAS MAN VERSPRICHT, MUSS MAN AUCH HALTEN.

Technische Daten:

Wahrheit – oder Chance zur Täuschung?

Aus den technischen Daten oder aus dem Typenschild, sollte man meinen, kann man die Wahrheit lesen. Unserer Meinung nach kommt die Wahrheit aus Auenwald, denn wir schwören und garantieren, niemanden zu täuschen. Wir kennen Hersteller, die das tun. Auch auf dem Typenschild. So sitzen Entwicklungsingenieure von Lorch 34 Tage im Jahr in Gremien, Ausschüssen, bei der DKE, der DIN oder dem ZVEI, um Ihre Sicherheit zu verbessern.

Das S-Zeichen



Das S-Zeichen dürfen nur solche Geräte führen, welche den Vorschriften für das Schweißen in Umgebungen mit erhöhter elektrischer Gefährdung entsprechen. Erhöhte elektrische Gefährdung besteht z.B., wenn der Schweißer zwangsweise elektrisch leitfähige Teile berührt. Auch Arbeitsplätze, bei denen die Abmessung des freien Bewegungsraums von gegenüberliegenden elektrischen leitenden Teilen kleiner als 2 Meter beträgt, fallen unter die erhöhte elektrische Gefährdung. Ebenso nasse oder feuchte Arbeitsplätze, an denen der elektrische Widerstand der Arbeitskleidung bzw. der menschlichen Haut herabgesetzt werden kann, fallen unter die Rubrik erhöhte elektrische Gefährdung.

Aufgepasst!

Viel Strom ist gut. Aber stimmt auch die dazugehörige genormte Arbeitsspannung? Nur Strom und Spannung gemeinsam ergeben die notwendige Abschmelzleistung. Lassen Sie sich nicht von Fantasie-Stromwerten täuschen.

Die Norm

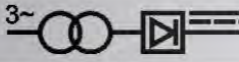
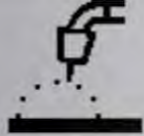
EN 60974-1 für Europa, sie gilt für alle professionellen Schweißstromquellen des Lichtbogenschweißens. Einschaltdauer, mechanische und elektrische Sicherheit, Typ und Stückprüfungen usw. sind hier genormt. Warum halten sich nicht alle daran?

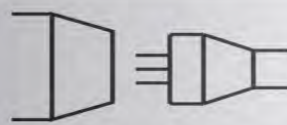
Mustermann GmbH, Schweißhausen					
MIG/MAG 243			124-125-003		
			EN 60974-1		
		30 A / 15,5 V – 243 A / 26,2 V			
S	U₀ 18 - 35 V	X	40%	60%	100%
		I₂ (A)	243	220	190
		U₂ (V)	26,2	25,0	23,5
3 ~ 50 Hz		U₁ = 400 V	I_{1max} = 16 A	I_{1eff} = 12 A	
		IP 23			

Die Einschaltdauer

Hier ist Ehrlichkeit gefragt. Bei einem MIG-MAG-Schweißgerät mit 60 % Einschaltdauer bei 220 A bedeutet dies: Schweißstrom 220 A. Die genormte Schweißspannung liegt bei 25 V. Die Umgebungstemperatur ist festgelegt auf 40 °C. Die Messzeit ist immer 10 Minuten. 60 % bedeutet 6 Minuten Schweißen, 4 Minuten Pause. Stunden, Tage, Wochen. Es ist für uns eine Frage des Anstands, solche Messungen ernst zu nehmen und ehrliche Daten anzugeben, die stimmen. Bei manch anderen scheinbar nicht.

Die Schutzart IP

Schutzarten für Gehäuse (IP Code) sind in der EuropaNorm EN 60529 geregelt. Schweißstromquellen müssen mindestens der Schutzart IP 21S entsprechen. Ganz wichtig: Schweißstromquellen, die auch im Freien eingesetzt werden, müssen mindestens der Schutzart IP 23 entsprechen. Verdächtig macht sich, wer Montagegeräte mit IP 21 anbietet.

Wer täuscht, fliegt raus.

Wir garantieren die Richtigkeit unserer angegebenen Werte. Sollte Ihr Gerät diesen Werten nicht entsprechen, geben Sie es uns wieder und Sie erhalten Ihr Geld zurück. Egal wie alt das Gerät ist.

Lorch Schweißtechnik, Auenwald, 2023

Elektroden-Schweißen		MicorStick 160 / MicorStick 160 Accu-ready	MicorStick 180 Accu-ready	MicorStick 200	X 350	X 350 PST
Einstellbereich Elektrode 230 V	A / V	10 - 150 / 20,4 - 26,0	10-180 / 20,4- 27,2	-	-	-
Einstellbereich Elektrode 400 V	A / V	-	-	5-200/ 20,4-28,0	10-350 / 20,4-34,0	10-350 / 20,4-34,0
Schweißbare Elektroden	Ø mm	1,5 - 4,0	1,5 - 4,0	1,5 - 5,0	1,5 - 8,0	1,5 - 8,0
Einstellbereich WIG 230 V	A / V	10-160	5-200/ 10,2-18,0	-	-	-
Einstellbereich WIG 400 V	A / V	-	-	10-200 / 10,4-18	10-350 / 10,4-24,0	10-350 / 10,4-24,0
Einstellung	Stufen	stufenlos	stufenlos	stufenlos	stufenlos	stufenlos
Leerlaufspannung	V	max. 106	max. 88	max. 113	max. 86	max. 86
Einschaltdauer (Elektrode)						
Schweißstrom bei 100% ED (40)°C	A	110	120	115	230	230
Schweißstrom bei 60% ED (40)°C	A	120	140	150	280	280
ED bei max. Strom (40)°C	%	30	25	30	35	35
Netz						
Netzspannung	V	1~230 (+15 % / -40 %)	1~230 (+15 % / -15 %)	3~400 (+25 % / -40 %)	3~400 (+25 % / -40 %)	3~400 (+25 % / -40 %)
Netzfrequenz	Hz	50 / 60	50 / 60	50 / 60	50 / 60	50 / 60
Netzabsicherung 230 V / 400 V (träge/C)	A/tr	16	16	16	25	25
Aufnahmeleistung S1 (100%)	kVA/tr	2,3	2,6	3,3	11,1	11,1
Aufnahmeleistung S1 (bei max. I2)	kVA/tr	3,5	4,4	5,3	19,1	19,1
Netzstromaufnahme (100%)	A	10,1	15,1	4,7	16,0	16,0
Netzstromaufnahme (bei max. I2)	A	15	24,9	7,7	27,5	27,5
cos phi.	bei I2 max.	0,99	0,99	0,99	0,99	0,99
Netzanschlussleitung	mm2	3x2,5	3x2,5	4x1,5	4x2,5	4x2,5
Netzstecker (230 / 400 V)		Schuko	Schuko	CEE 16	CEE 32	CEE 32
Gerät						
Schutzart (IEC 529)	IP	23S	23S	23S	34S	34S
Isolierstoffklasse		F	F	F	F	F
Kühlart		F	F	F	F	F
Geräusch-Emission (EN 60974-1)	dB(a)	<70	<70	<70	<70	<70
Norm		EN 60974-1	EN 60974-1	EN 60974-1	EN 60974-1	EN 60974-1
Kennzeichnung		CE, S	CE, S	CE, S	CE, S	CE, S
Maße & Gewicht						
Maße ca. (LxBxH)	mm	360x130x215	360x130x215	360x130x215	515x185x400	515x185x400
Gewicht	kg	4,9	5,8	6,3	18,6	20,2
Technische Ausstattung						
Schweißstrom DC / AC		X / -	X / -	X / -	X / -	X / -
Kupferwicklung		X	X	X	X	X
Invertertechnik		X	X	X	X	X
Fernregelbar		-	als RC-Variante	als RC-Variante	X	X
Hotstart / Arc Force / Anti Stick		X / X / X	X / X / X	X / X / X	X / X / X	X / X / X
Zündung: Kontakt / Hochfrequenz		X / -	X / -	X / -	X / -	X / -
Gasmanagement		-	-	-	-	-
2-Takt / 4-Takt		-	-	-	-	-
Up-Slope / Down-Slope		-	-	-	-	-
2. Programmstrom / Endkraterstrom		-	-	-	-	-

WIG-Schweißen		Handy TIG 180 DC BasicPlus / ControlPro	MicorTIG 200 DC	HandyTIG 180 AC/DC ControlPro	HandyTIG 200 AC/DC ControlPro
Einstellbereich Elektrode 230 V	A / V	5-150 / 20,2-26,0	10-180 / 20,4-27,2	5-150 / 20,4-26,0	10-170 / 20,4-26,8
Einstellbereich Elektrode 400 V	A / V	-	-	-	-
Schweißbare Elektroden	Ø mm	1,5 - 4,0	1,5 - 4,0	1,5 - 4,0	1,5 - 4,0
Einstellbereich WIG 230 V	A / V	5-180 / 10,2-17,2	3-200 / 10,1-18,0	5-180 / 10,1-17,2	3-200 / 10,1-18,0
Einstellbereich WIG 400 V	A / V	-	-	-	-
Einstellung	Stufen	stufenlos	stufenlos	stufenlos	stufenlos
Leerlaufspannung	V	max. 83	max. 120	max. 84	max. 111
Einschaltdauer (WIG)					
Schweißstrom bei 100% ED (40)°C	A	130	140	130	160
Schweißstrom bei 60% ED (40)°C	A	150	160	150	180
ED bei max. Strom (40)°C	%	30	25	35	45
Netz					
Netzspannung	V	1~230 (+ 15 % / - 15 %)	1~230 (+15 % / -15 %)	1~230 (+ 15 % / - 15 %)	1~230 (+ 15 % / - 15 %)
Netzfrequenz	Hz	50 / 60	50 / 60	50 / 60	50 / 60
Netzabsicherung 230/400 V (träge/C)	A/tr	16	16	16	16
Aufnahmeleistung S1 (100%)	kVA/tr	3,3	2,6	3,5	3,7
Aufnahmeleistung S1 (bei max. I2)	kVA/tr	5,1	4,4	6,2	5,5
Netzstromaufnahme (100%)	A	14,2	11,5	15,2	15,9
Netzstromaufnahme (bei max. I2)	A	22,3	19,1	27	24,1
cos phi.	bei I2 max.	0,96	0,99	0,96	1
Netzanschlussleitung	mm2	3x2,5	3x2,5	3x2,5	3x2,5
Netzstecker (230/400 V)		Schuko	Schuko	Schuko	Schuko
Gerät					
Schutzart (IEC 529)	IP	23S	23S	23S	23S
Isolierstoffklasse		F	F	F	F
Kühlart		F	F	F	F
Geräusch-Emission (EN 60974-1)	dB(a)	<70	<70	<70	<70
Norm		EN 60974-1	EN 60974-1	EN 60974-1	EN 60974-1
Kennzeichnung		CE, S	CE, S	CE, S	CE, S
Maße & Gewicht					
Maße ca. (LxBxH)	mm	337x130x211	360x130x215	480x185x326	480x185x326
Gewicht	kg	6,5	6,8	13,3	13,4
Technische Ausstattung					
Schweißstrom DC / AC		X / -	X / -	X / X	X / X
Kupferwicklung		X	X	X	X
Invertertechnik		X	X	X	X
Fernregelbar		X	X	X	X
Hotstart / Arc Force / Anti Stick		X / X / X	X / X / X	X / X / X	X / X / X
Zündung: Kontakt / Hochfrequenz		X / X	X / X	X / X	X / X
Gasmanagement		X	X	X	X
2-Takt / 4-Takt		X / X	X / X	X / X	X / X
Up-Slope / Down-Slope		X / X	X / X	X / X	X / X
2. Programmstrom / Endkraterstrom		X / X	X / X	X / X	X / X

MIG-MAG-Schweißen		M 222	M 242	M 304	M-Pro 170	M-Pro 210	M-Pro 250	M-Pro 300
Schweißbereich	A/V	25 - 210 / 15,2 - 24,5	30 - 230 / 15,5 - 25,5	30 - 290 / 15,5 - 28,5	25-170 / 15,3-22,5	25-210 / 15,3-24,5	30-250 / 15,5-26,5	30-300 / 15,5-29,0
Max. Leerlaufspannung	V	14,7 - 36,9	16,8 - 32,6	16,3 - 37,2	14-40	14-39	15-41	15-53
Spannungseinstellung	Stufen	6	7	12	6	12	12 / 21 ¹⁾	12 / 21 ¹⁾
ED bei max. Strom (25/40 °C)	%	25 /15	30/20	30/20	25/15	25/15	35/28	35/25
Schweißstrom 100% ED (25/40 °C)	A	105/85	140/115	160/135	90/70	90/75	185/150	205/170
Schweißbare Drähte Stahl	Ø mm	0,6 - 1,0	0,6 - 1,0	0,6 - 1,2	0,6 - 0,8	0,6 - 1,0	0,6 - 1,0	0,6 - 1,2
Schweißbare Drähte Alu	Ø mm	1,0 - 1,2	1,0 - 1,2	1,0 - 1,2	1,0	1,0 - 1,2	1,0 - 1,2	1,0 - 1,2
Drahtfördergeschwindigkeit	m/min	1 - 23	1 - 23	1 - 25	0,5 - 25	0,5 - 25	0,5 - 25	0,5 - 25
Netzspannung	V	1-230 / 2-400 (+15 % / -15 %)	3-400 (+15 % / -15 %)	3-400 (+15 % / -15 %)	1-230/2-400 (+15 % / -25 %)	1-230/2-400 (+15 % / -25 %)	3-400 (+15 % / -25 %)	3-400 (+15 % / -25 %)
Netzfrequenz	Hz	50 / 60	50 / 60	50 / 60	50 / 60	50 / 60	50 / 60	50 / 60
Netzabsicherung (träge/C)	A/tr	16	16	16	16	16	16	16
Max. Aufnahmeleistung S1 (400 V)	kVA/tr	5	-	-	6,7	9,3	9,4	13,0
Aufnahmeleistung S1 100% (400 V)	kVA/tr	1,8	3,0	2,8	2,1	2,3	3,7	4,5
Max. Netzstromaufnahme (230 V)	A	21,6	-	-	23,4	26,4	-	-
Max. Netzstromaufnahme (400 V)	A	16	9,8	15,6	16,8	23,3	13,6	18,7
Stromaufnahme I1 100% (400 V)	A	4,4	4,3	4,1	5,3	5,8	6,3	7,6
cos phi.	bei I2 max.	0,89 (210A)	0,89 (230A)	0,89 (290A)	0,89	0,89	0,89	0,93
Schutzart (IEC 529)	IP	23S	23S	23S	23S	23S	23S	23S
Isolierstoffklasse	F	F	F	F	F	F	F	H
Kühlart	F	F	F	F	F	F	F	F
Geräuschemission	dB(A)	<70	<70	<70	<70	<70	<70	<70
Norm		EN 60974-1	EN 60974-1	EN 60974-1	EN 60974 - 1	EN 60974 - 1	EN 60974 - 1	EN 60974 - 1
Kennzeichnung		CE, S	CE, S	CE, S	CE; S	CE; S	CE; S	CE; S
Maße Stromquelle (LxBxH)	mm	870x390x610	870x390x610	870x390x610	880x400x755	880x400x755	880x400x755	880x400x755
Gewicht Stromquelle	kg	55	57	67	65	69	71	80
Vorschubeinheit	Rollen	2	2	4	2	2 / 4 ²⁾	2 / 4 ²⁾	2 / 4 ²⁾
Eingerichteter Drahtdurchmesser	mm	0,8 / 1,0	0,8 / 1,0	0,8 / 1,0	0,8 ³⁾	0,8 ³⁾	0,8 ³⁾	1,0 ³⁾
Umpolung		-	-	-	Auf Anfrage	Auf Anfrage	Auf Anfrage	Auf Anfrage

¹⁾In der Performance-Version. ²⁾ 2-Rollen bei BasisPlus-Version, 4-Rollen bei ControlPro- u. Performance-Version. ³⁾ Auslieferung evtl. abweichend, da abhängig vom Brennertyp

MIG-Löten und MIG-MAG-Schweißen		M-Pro 150 CuSi	M-Pro 200 CuSi
Schweißbereich	A/V	15-150 / 14,8-21,5	15-200 / 14,8-24,0
Max. Leerlaufspannung	V	13-32	13-37
Spannungseinstellung	Stufen	7	12 / 21
ED bei max. Strom (25/40 °C)	%	60/40	30/20
Schweißstrom 100% ED (25/40 °C)	A	120/100	125/100
Schweißbare Drähte Stahl	Ø mm	0,6 - 0,8	0,6 - 1,0
Schweißbare Drähte Alu	Ø mm	0,8 - 1,0	0,8 - 8,0
Drahtfördergeschwindigkeit	m/min	0,5 - 25	0,5 - 25
Netzspannung	V	3-400 (+15 % / -25 %)	3-400 (+15 % / -25 %)
Netzfrequenz	Hz	50 / 60	50 / 60
Netzabsicherung (träge/C)	A/tr	16	16
Max. Aufnahmeleistung S1 (400 V)	kVA/tr	4,5	7,6
Aufnahmeleistung S1 100% (400 V)	kVA/tr	3,0	2,7
Max. Netzstromaufnahme (230 V)	A	-	-
Max. Netzstromaufnahme (400 V)	A	6,5	10,6
Stromaufnahme I1 100% (400 V)	A	4,3	4,7
cos phi.	bei I2 max.	0,89	0,89
Schutzart (IEC 529)	IP	23S	23S
Isolierstoffklasse	F	F	F
Kühlart	F	F	F
Geräuschemission	dB(A)	<70	<70
Norm		EN 60974 - 1	EN 60974 - 1
Kennzeichnung		CE; S	CE; S
Maße Stromquelle (LxBxH)	mm	880x400x755	880x400x755
Gewicht Stromquelle	kg	66	68
Vorschubeinheit	Rollen	2 / 4 ²⁾	4
Eingerichteter Drahtdurchmesser	mm	0,8 ³⁾	0,8 ³⁾
Umpolung		Auf Anfrage	Auf Anfrage

MIG-MAG-Schweißen		R 200	R 300
Schweißbereich	A/V	20-200	20-290 / 15-28,5
Max. Leerlaufspannung	V	67	67
Spannungseinstellung	Stufen	stufenlos	stufenlos
ED bei max. Strom (40 °C)	%	25	25
Schweißstrom 100% ED (40 °C)	A	100	200
Schweißbare Drähte Stahl	Ø mm	0,6-1,0	0,6-1,2
Schweißbare Drähte Alu	Ø mm	0,8-1,0	0,8-1,2
Drahtfördergeschwindigkeit	m/min	bis zu 20	1,5-20
Netzspannung	V/Phasen	230 / 1~	230-400 / 3~
Netzfrequenz	Hz	50-60	50-60
Netzabsicherung (träge/C)	A/tr	16	16
Schutzart (IEC 529)	IP	IP23S	IP23S
Isolierstoffklasse	F	F	F
Kühlart	F	F	F
Geräuschemission	dB(A)	76	76
Norm		EN 60974-1	EN 60974-1
Maße Stromquelle (LxBxH)	mm	880 x 400 x 755	880 x 400 x 755
Gewicht Stromquelle	kg	43	49
Vorschubeinheit	Rollen	2	4
Eingerichteter Drahtdurchmesser	mm	0,8-1,0 Stahl	0,8-1,0 Stahl
Umpolung		per Kabelstecker	per Kabelstecker

Dieses Buch richtet sich an Gewerbetreibende. Alle Preise verstehen sich zuzüglich der gesetzlich vorgeschriebenen Mehrwertsteuer.

Preisstand: 01.03.2023

Druckstand: 01/2023

Technische Änderungen, Preisänderungen, Irrtümer und Veränderungen bei den Abbildungen behalten wir uns vor.

WEEE-Reg.-Nr.: DE69438392

Lorch Schweißtechnik GmbH
Im Anwänder 24-26 ▪ 71549 Auenwald ▪ Germany
Telefon +49 7191 503-0 ▪ Fax +49 7191 503-199
info@lorch.eu ▪ www.lorch.eu

LORCH
smart welding